

PL

TŁUMACZENIE INSTRUKCJI  
ORYGINALNEJ  
RĘCZNA PILARKA TARCZOWA



## Spis treści

Wskazówki dotyczące instrukcji obsługi .....	2
Bezpieczeństwo .....	3
Informacje dotyczące urządzenia .....	8
Transport i składowanie .....	10
Pierwsze uruchomienie .....	11
Obsługa .....	17
Błędy i usterki .....	20
Konserwacja .....	21
Utylizacja .....	22
Deklaracja zgodności .....	22

## Wskazówki dotyczące instrukcji obsługi

### Symbole



#### Ostrzeżenie przed napięciem elektrycznym

Ten symbol wskazuje na zagrożenie zdrowia i życia osób, wynikające z obecności napięcia elektrycznego.



#### Ostrzeżenie przed gorącą powierzchnią

Ten symbol wskazuje na zagrożenie zdrowia i życia osób, wynikające z dotknięcia gorącej powierzchni.



#### Ostrzeżenie przed promieniowaniem lasera

Ten symbol wskazuje na zagrożenie zdrowia i życia osób wynikające z promieniowania laserowego.



#### Ostrzeżenie przed przedmiotem z ostrym zakończeniem

Ten symbol wskazuje na zagrożenie zdrowia i życia osób, wynikające z kontaktem z ostrymi przedmiotami.



#### Ostrzeżenie przed obrażeniami dłoni

Ten symbol wskazuje na zagrożenie zdrowia i życia osób łączące się z zagrożeniem odniesienia obrażeń dłoni.



#### Ostrzeżenie

To słowo oznacza średnie zagrożenie mogące spowodować poważne obrażenia ciała lub śmierć.



#### Ostrożnie

To słowo oznacza niskie zagrożenie mogące spowodować lekkie lub średnie obrażenia ciała.

### Wskazówka

To słowo oznacza ważne informacje (np. możliwe szkody materialne), nie wiążące się z zagrożeniem.



### Informacja

Wskazówki oznaczone tym symbolem są pomocne w szybkim i bezpiecznym wykonaniu czynności roboczych.



### Zastosuj się do treści instrukcji obsługi

Wskazówki oznaczone tym symbolem przypominają o konieczności zapoznania się z treścią instrukcji eksploatacji.



### Stosuj zabezpieczenie słuchu

Wskazówki oznaczone tym symbolem przypominają o konieczności stosowania zabezpieczenia słuchu.



### Stosuj okulary ochronne

Wskazówki oznaczone tym symbolem przypominają o konieczności stosowania ochrony oczu.



### Zastosuj maskę ochronną

Wskazówki oznaczone tym symbolem przypominają o konieczności stosowania maski ochronnej.



### Stosuj ubranie robocze

Wskazówki oznaczone tym symbolem przypominają o konieczności stosowania ubrania ochronnego.



### Stosuj rękawice ochronne

Wskazówki oznaczone tym symbolem przypominają o konieczności stosowania rękawic ochronnych.

Aktualna wersja instrukcji eksploatacji dostępna jest pod następującym adresem internetowym:



PCSS 10-1400



<https://hub.trotec.com/?id=41231>

## Bezpieczeństwo

### Ogólne wskazówki dotyczące bezpieczeństwa elektronarzędzi



#### Ostrzeżenie

Zapoznaj się z treścią wszystkich wskazówek dotyczących bezpieczeństwa, zaleceń, ilustracji oraz danych technicznych urządzenia.

Niezastosowanie się do treści zaleceń może spowodować porażenie elektryczne, pożar oraz/lub poważne obrażenia ciała.

**Przechowuj wszystkie wskazówki dotyczące bezpieczeństwa i zalecenia w celu ich wykorzystania w przyszłości.**

Stosowane we wskazówkach dotyczących bezpieczeństwa pojęcie *elektonarzędzia* odnosi się do elektronarzędzi zasilanych energią elektryczną pobieraną z sieci (narzędzia wyposażone są w przewód zasilania) lub do elektronarzędzi zasilanych akumulatorowo (bez przewodu zasilania).



#### Ogólne wskazówki dotyczące bezpieczeństwa elektronarzędzi - bezpieczeństwo miejsca pracy

- **Utrzymuj miejsce pracy w czystości i zapewnij prawidłowe oświetlenie.** Bałagan i niewystarczające oświetlenie mogą być przyczyną wypadków.
- **Nie eksploatuj urządzenia w obszarach zagrożenia wybuchem ani w pobliżu palnych cieczy, gazów lub pyłów.** Elektronarzędzia wytwarzają iskry, mogące spowodować zapłon pyłu lub oparów.
- **W trakcie eksploatacji urządzenia nie pozwalaj na zbliżanie się dzieci ani innych osób.** Oderwanie uwagi od pracy elektronarzędzia może być powodem utraty nad nim kontroli.



#### Ogólne wskazówki dotyczące bezpieczeństwa elektronarzędzi - bezpieczeństwo elektryczne

- **Wtyczka przyłączeniowa elektronarzędzia musi pasować do gniazda. Wtyczka nie może być w żaden sposób modyfikowana. Do zasilania elektronarzędzi z uziemieniem nie stosuj adapterów.** Oryginalne wtyczki i odpowiednie gniazda zmniejszają ryzyko porażenia elektrycznego.
- **Nie dotykaj uziemionych powierzchni, takich jak rury, ogrzewania, piece i lodówki.** Uziemienie ciała zwiększa ryzyko porażenia elektrycznego.
- **Chroń elektronarzędzie przed opadami atmosferycznymi i wilgocią.** Przedostanie się wody do elektronarzędzia zwiększa ryzyko porażenia elektrycznego.

- **Nie używaj przewodu zasilania do noszenia lub zawieszania elektronarzędzia ani do wyciągania wtyczki z gniazda zasilania. Nie zbliżaj przewodu zasilania do źródeł gorąca, oleju, ostrych krawędzi albo ruchomych elementów urządzenia.** Uszkodzone lub zaplątane przewody zasilania zwiększają zagrożenie porażenia elektrycznego.
- **W przypadku eksploatacji elektronarzędzia na zewnątrz pomieszczeń, stosuj wyłącznie przedłużacze sieciowe przystosowane do eksploatacji na zewnątrz pomieszczeń.** Zastosowanie przedłużacza sieciowego przystosowanego do eksploatacji na zewnątrz pomieszczeń zmniejsza ryzyko porażenia elektrycznego.
- **Jeżeli uniknięcie eksploatacji elektronarzędzia w wilgotnym otoczeniu nie jest możliwe, zastosuj wyłącznik różnicowoprądowy.** Zastosowanie wyłącznika różnicowoprądowego zmniejsza ryzyko porażenia elektrycznego.



#### Ogólne wskazówki dotyczące bezpieczeństwa elektronarzędzi - bezpieczeństwo osób

- **Zachowaj ostrożność i skoncentruj się na wykonywanych czynnościach. Korzystając z elektronarzędzia kieruj się zdrowym rozsądkiem. Nie eksploatuj elektronarzędzia w sytuacji zmęczenia lub pod wpływem narkotyków, alkoholu lub leków.** Chwila nieuwagi w trakcie eksploatacji elektronarzędzia może spowodować poważne obrażenia ciała.
- **Stosuj osobiste środki ochrony i zawsze stosuj okulary ochronne.** Stosowanie osobistych środków ochrony takich jak maska przeciwpyłowa, przyczepne obuwie robocze, hełm ochronny lub zabezpieczenie słuchu może, w zależności od zastosowania elektronarzędzia, zmniejszyć ryzyko odniesienia obrażeń ciała.
- **Unikaj niezamierzonego uruchomienia urządzenia. Przed podłączeniem zasilania elektrycznego lub/oraz akumulatora, podniesieniem lub przeniesieniem elektronarzędzia sprawdź, czy jest ono wyłączone.** Utrzymywanie palca na przycisku uruchamiania w trakcie przenoszenia lub przenoszenie elektronarzędzia podłączonego do zasilania elektrycznego może być przyczyną wypadków.
- **Przed włączeniem elektronarzędzia usuń narzędzia regulacyjne oraz klucz.** Narzędzie lub klucz pozostawiony w obracającym się elektronarzędziu może spowodować obrażenia ciała.
- **Unikaj nienaturalnej pozycji ciała. Przyjmij stabilną postawę ciała i utrzymuj równowagę.** Pozwala to na pewną kontrolę elektronarzędzia w przypadku nieoczekiwanych sytuacji.

- **Noś odpowiednie ubranie. Unikaj luźnych części garderoby lub biżuterii. Długie włosy i elementy ubrań utrzymuj w bezpiecznej odległości od ruchomych elementów.** Luźne elementy ubrań, biżuteria lub długie włosy mogą zostać uchwycone przez ruchome części maszyny.
- **W przypadku stosowania elementów wychwytyjących lub odsysających pył, upewnij się, że są one prawidłowo podłączone i używane.** Stosowanie urządzeń odsysających może zmniejszyć zagrożenie wynikające z obecności pyłów.
- **Nie popadaj w rutynę i nie łam zasad bezpieczeństwa eksploatacji elektronarzędzia także po długotrwałym okresie jego eksploatacji.** Nieostrożna obsługa może w ułamku sekundy spowodować ciężkie obrażenia ciała.



**Ogólne wskazówki dotyczące bezpieczeństwa elektronarzędzi - stosowanie i obsługa elektronarzędzi**

- **Nie dopuszczaj do przeciążenia urządzenia. Do wykonywania czynności roboczych stosuj wyłącznie przeznaczone do nich elektronarzędzia.** Odpowiednio dobrane elektronarzędzie zwiększa bezpieczeństwo i szybkość wykonywania pracy.
- **Nie eksploatuj elektronarzędzia z uszkodzonym przełącznikiem.** Elektronarzędzie, które nie może zostać włączone lub wyłączone, stwarza zagrożenie i musi zostać naprawione.
- **Przed rozpoczęciem ustawiania elektronarzędzia, wymiany końcówki roboczej lub odłożeniem urządzenia odłącz wtyczkę z gniazda zasilania oraz / lub wyjmij akumulator.** Czynność ta uniemożliwi niezamierzone uruchomienie elektronarzędzia.
- **Nie eksploatowane aktualnie elektronarzędzia utrzymuj poza zasięgiem dzieci. Nie dopuszczaj do eksploatacji elektronarzędzia przez osoby, które nie są z nim zapoznane lub które nie zapoznały się z odpowiednimi zaleceniami.** Elektronarzędzia są niebezpieczne w przypadku zastosowania przez osoby nie posiadające odpowiedniego doświadczenia.
- **Starannie pielęgnuj elektronarzędzia i końcówki robocze. Sprawdzaj, czy elementy ruchome działają prawidłowo i nie zacinają się. Kontroluj, czy nie doszło do ich złamania lub uszkodzenia, powodującego nieprawidłowe działanie elektronarzędzia. Uszkodzone elementy naprawiaj przed rozpoczęciem eksploatacji elektronarzędzia.** Nieprawidłowa konserwacja elektronarzędzi jest przyczyną wielu wypadków.

- **Narzędzia skrawające winny być naostrzone i czyste.** Starannie pielęgnowane narzędzia skrawające z ostrymi krawędziami tnącymi rzadziej ulegają zakleszczeniu i są łatwiejsze w kontrolowaniu.
- **Elektronarzędzia, narzędzia robocze, końcówki robocze itp. stosuj w sposób zgodny z poniższymi zaleceniami. Uwzględnij warunki robocze i specyfikę wykonywanej czynności roboczej.** Zastosowanie elektronarzędzi niezgodne z ich przeznaczeniem może prowadzić do niebezpiecznych sytuacji.
- **Uchwyty i powierzchnie przeznaczone do trzymania nie mogą być mokre, zanieczyszczone oraz zaoilejone.** Śliskie uchwyty i powierzchnie przeznaczone do trzymania uniemożliwiają utrzymanie kontroli nad elektronarzędziem w awaryjnych sytuacjach.



**Ogólne wskazówki dotyczące bezpieczeństwa elektronarzędzi - serwis**

- **Elektronarzędzia mogą być naprawiane wyłącznie przez odpowiednio wykwalifikowany personel i z zastosowaniem oryginalnych części zamiennych.** Pozwoli to na zapewnienie bezpieczeństwa eksploatacji elektronarzędzi.



**Specyficzne wskazówki dotyczące bezpieczeństwa ręcznych pił tarczowych**

**Wskazówki dotyczące bezpieczeństwa wszystkich pił**

*Operacja cięcia*

- **NIEBEZPIECZEŃSTWO: Nie zbliżaj rąk do obszaru cięcia o do tarczy tnącej. Przytrzymuj drugą ręką dodatkowy uchwyt lub obudowę silnika.** Gdy obie ręce trzymają urządzenie, nie dojdzie do ich zranienia przez tarczę tnącą.
- **Nie wkładaj rąk pod obrabiany element.** Osłona nie chroni przed tarczą wystającą po drugiej stronie obrabianego elementu.
- **Dostosuj głębokość cięcia do grubości obrabianego elementu.** Pod obrabianym elementem, tarcza winna wystawać na wysokość niższą niż wysokość zęba.
- **Nigdy nie trzymaj przecinanego elementu ręką albo na nodze. Zabezpiecz obrabiany element na stabilnym podłożu.** Dobre zamocowanie obrabianego elementu jest niezwykle ważne i służy zmniejszeniu ryzyka zetknięcia z ciałem, zakleszczeniem tarczy tnącej lub utraty kontroli nad urządzeniem.



- **Trzymaj elektronarzędzie za izolowane uchwyty w przypadku wystąpienia niebezpieczeństwa uszkodzenia ukrytych przewodów elektrycznych lub w przypadku zagrożenia zetknięcia się z przewodem zasilania urządzenia.** Zetknięcie z przewodem pod napięciem może spowodować przedostanie się napięcia elektrycznego do elektronarzędzia oraz porażenie elektryczne.
- **W przypadku cięcia wzdłużnego zawsze stosuj ogranicznik boczny lub proste prowadzenie krawędziowe.** Zwiększa to dokładność cięcia i zmniejsza zagrożenie zakleszczenia tarczy tnącej.
- **Zawsze stosuj tarcze o odpowiedniej wielkości i odpowiednim otworze mocowania (np. rombowy lub okrągły).** Tarcze tnące, które nie pasują do elementów montażowych piły, będą obracały się mimośrodowo, co prowadzi do utraty kontroli.
- **W żadnym wypadku nie stosuj uszkodzonych lub nieprawidłowych podkładek lub śrub tarcz tnących.** Podkładki i śruby tarczy tnącej zostały specjalnie skonstruowane dla danej piły tarczowej i gwarantują uzyskanie optymalnej wydajności i bezpieczeństwa pracy.
- **W przypadku zacięcia się tarczy tnącej lub przerwy w pracy, wyłącz urządzenie i przytrzymaj je w materiale, aż do całkowitego zatrzymania się tarczy tnącej. Nigdy nie próbuj wyciągać piły z obrabianego elementu ani nie przeciągaj jej do tyłu, jeżeli tarcza obraca się. Może to spowodować odrzucenie urządzenia. Ustal i usuń przyczynę zakleszczenia się tarczy tnącej.**
- **W przypadku ponownego rozruchu piły zablokowanej w obrabianym elemencie, ustaw tarczę tnącą na środku szczeliny i sprawdź, czy zęby tarczy nie są zagłębione w materiale.** W przypadku zakleszczenia tarczy tnącej może dojść do odrzucenia urządzenia przy ponownej próbie rozruchu piły.
- **Zapewnij odpowiednie podparcie płyt w celu uniknięcia ryzyka odrzucenia w wyniku zablokowania się tarczy tnącej.** Duże płyty mogą ugiąć się pod własnym ciężarem. Płyty należy podeprzeć po obu stronach tarczy tnącej, zarówno w pobliżu linii cięcia, jak i na krawędziach.
- **Nie stosuj stępionych lub uszkodzonych tarcz tnących.** Tarcze tnące ze stępionymi lub nieprawidłowo ustawionymi zębami powodują zbyt małą szerokość szczeliny oraz zwiększone tarcie, blokowanie tarczy tnącej i odrzucenie urządzenia .
- **Ustawienie kąta i głębokości cięcia przeprowadź przed rozpoczęciem cięcia.** Zmiana ustawień w trakcie cięcia może spowodować zakleszczenie tarczy tnącej i odrzucenie urządzenia.
- **W trakcie przecinania ścian lub innych ukrytych obszarów, zachowaj szczególną ostrożność.** Tarcza tnąca, wgłębiająca się w materiał może zablokować się na niewidocznym obiekcie i spowodować odrzucenie urządzenia.

#### **Dalsze wskazówki dotyczące bezpieczeństwa wszystkich pił**

*Odrzucenie urządzenia – odpowiednie wskazówki dotyczące bezpieczeństwa*

Odrzucenie urządzenia to nagła reakcja powstała w wyniku zakleszczenia, zablokowania lub nieprawidłowego ustawienia tarczy tnącej. Prowadzi ona do niekontrolowanego wyskoczenia piły z obrabianego elementu w kierunku operatora urządzenia.

Zakleszczenie się tarczy tnącej w zwiężającej się szczelinie powoduje jej zablokowanie się, a siła napędowa silnika spowoduje wyrzucenie piły w kierunku operatora.

Przekręcenie tarczy tnącej w szczelinie lub jej nieprawidłowe ustawienie może spowodować zakleszczenie się tylnej krawędzi tarczy w powierzchni obrabianego elementu. Skutkuje to wyrzuceniem tarczy tnącej ze szczeliny i odrzucenie piły w kierunku operatora.

**Odrzucenie urządzenia wynika z jego nieprawidłowego obsługi. Zastosowanie się do poniższych zaleceń pozwala na uniknięcie jego występowania.**

- **Przytrzymuj piłę obiema rękami i przyjmij taką pozycję ramion, która gwarantuje pewne kontrolowanie siły odrzucenia. Stój zawsze z boku tarczy tnącej, nigdy nie ustawiaj ciała w linii tarczy tnącej.** W przypadku odrzucenia, piła tarczowa może zostać odrzucona w kierunku do tyłu. Mimo to, odpowiednia technika pracy umożliwi kontrolowanie siły odbicia.

**Wskazówki dotyczące bezpieczeństwa pił tarczowych wyposażonych w osłonę wahadłową oraz pił tarczowych wyposażonych w osłonę składaną - działanie dolnej osłony**

- **Każdorazowo przed rozpoczęciem eksploatacji sprawdź, czy osłona zamyka się prawidłowo. Nie stosuj piły, gdy dolna osłona nie porusza się swobodnie i nie zamyka się natychmiastowo. Nigdy nie blokuj dolnej osłony w otwartej pozycji.** W przypadku niezamierzonego upadnięcia piły na podłoże może dojść do wygięcia dolnej osłony. Otwórz osłonę za pomocą dźwigni i sprawdź, czy porusza się ona swobodnie i przy wszystkich kątach i głębokościach cięcia nie styka się ani z tarczą tnącą ani z innymi elementami.

- **Sprawdź działanie sprężyny dolnej osłony.** Jeżeli dolna osłona nie porusza się swobodnie, przed rozpoczęciem eksploatacji zleć jego przegląd i konserwację. Uszkodzone elementy, przyklejone zanieczyszczenia lub nagromadzenie wiórów powodują opóźnione działanie dolnej osłony.
- **Ręczne otwieranie dolnej osłony dopuszczalne jest tylko w przypadku cięć specjalnych, jak np. „Cięcie wgłębne i kątowe”.** Otwieraj dolną osłonę za pomocą dźwigni i natychmiast zwolnij ją po wejściu tarczy w materiał obrabianego elementu. Dolna osłona winna działać automatycznie niezależnie od typu wykonywanego zadania roboczego.
- **Nie odkładaj piły na stole roboczym lub na podłożu przed zabezpieczeniem tarczy tnącej przez osłonę.** Nieosłonięta, obracająca się tarcza tnąca spowoduje ruch piły w kierunku przeciwnym do kierunku obrotów oraz przecięcie wszystkich napotkanych przedmiotów. Uwzględnij czas dobiegu tarczy tnącej.

**Dodatkowe wskazówki dotyczące bezpieczeństwa ręcznych pił tarczowych**



**Ostrzeżenie przed promieniowaniem lasera**

**Laser klasy 2, P maks.: < 1 mW, λ: 400-700 nm, EN 60825-1:2014**

Nie patrz na wiązkę lasera ani nie zaglądamy bezpośrednio do otworu, z którego kierowany jest laser.

W żadnym wypadku nie kieruj lasera na osoby, zwierzęta lub powierzchnie odbijające światło. Nawet krótki kontakt wzrokowy ze światłem lasera może spowodować uszkodzenie wzroku.

Zastosowanie instrumentów optycznych (np. szkła powiększające, lupy itp) do modyfikacji promienia lasera wiąże się z zagrożeniem dla oczu.

W trakcie eksploatacji lasera klasy 2 zastosuj się do treści krajowych przepisów dotyczących stosowania środków ochrony oczu.

- **Nigdy nie wkładaj ręk do wyrzutu wiórów.** Może dojść do obrażeń ciała w wyniku dotknięcia obracających się elementów.
- **Nie kieruj elektronarzędzia nad głową.** Taka pozycja nie zapewnia wystarczającej kontroli nad elektronarzędziem.
- **Nie stosuj tarcz szlifierskich.**
- **Stosuj wyłącznie tarcze tnące o średnicy podanej w rozdziale „Dane techniczne”.** Zastosowanie tarczy o nieprawidłowej wielkości może spowodować jego niewystarczającą ochronę lub nieprawidłowe działanie pokrywy ochronnej.

- **W celu zlokalizowania ukrytych przedmiotów zastosuj odpowiednie urządzenia wykrywające lub zaangażuj dostawcę tego rodzaju usług.** Zetknięcie z przewodami elektrycznymi może spowodować ogień i porażenie elektryczne. Uszkodzenie przewodu gazowego może prowadzić do eksplozji. Uszkodzenie przewodu hydraulicznego powoduje szkody materialne lub może spowodować porażenie elektryczne.
- **Nie dopuszczaj do stacjonarnej eksploatacji urządzenia.** Nie jest ono przeznaczone do pracy w stole.
- **Nie stosuj tarcz tnących ze stali HSS.** Takie tarcze tnące mogą złamać się.
- **Nie przecinaj metali żelaznych.** Rozgrzane opiłki mogą doprowadzić do zapłonu w odciążu pyłów.
- **W przypadku uszkodzenia przewodu zasilania urządzenia, konieczne jest jego wyminięcie na specjalny przewód, dostępny u producenta lub w serwisie.**
- **Zapewnij stały przesuw urządzenia.** Zbyt niski przesuw może spowodować przegrzanie zębów tnących lub stopienie obrabianego elementu.

**Zastosowanie zgodne z przeznaczeniem**

Stosuj urządzenie PCSS 10-1400 wyłącznie do cięcia wzdłużnego i poprzecznego w drewnie, płytach wiórowych, tworzywie sztuczne, lekkich materiałach budowlanych przy zastosowaniu odpowiedniej tarczy tnącej oraz po ułożeniu ciętego materiału na stabilnym podłożu i przy uwzględnieniu danych technicznych.

Zalecamy eksploatację elektronarzędzia z zastosowaniem oryginalnego wyposażenia dodatkowego firmy Trotec.

**Przewidywalne, nieprawidłowe zastosowanie**

- Urządzenie nie jest przystosowane do cięcia miękkiego drewna.
- Urządzenie nie jest przystosowane do obróbki szkła lub kamienia.
- Urządzenie nie jest przystosowane do cięcia metali żelaznych.
- Urządzenie nie jest przystosowane do cięcia wgłębego.

Każde inne zastosowanie urządzenia inne, niż opisane w rozdziale „Zastosowanie zgodne z przeznaczeniem” to przewidywalne, nieprawidłowe zastosowanie urządzenia.

**Kwalifikacje użytkownika**

Użytkownicy korzystający z urządzenia muszą:

- gruntownie zaznajomić się z treścią instrukcji eksploatacji, w szczególności z rozdziałem "Bezpieczeństwo".

## Osobiste środki ochronne



### Stosuj zabezpieczenie słuchu.

Hałas może spowodować utratę słuchu.



### Stosuj okulary ochronne.

Pozwala to na zabezpieczenie oczu przed odłupanymi, spadającymi lub odrzuconymi cząstkami materiału, mogącymi spowodować obrażenia ciała.



### Stosuj maskę ochronną.

Pozwala ona na zabezpieczenie przed wdychaniem szkodliwych dla zdrowia pyłów, uwalnianych w trakcie obróbki materiału.



### Stosuj rękawice ochronne.

Pozwala to na zabezpieczenie rąk przed oparzeniami, zmiżdżeniami oraz uszkodzeniami naskórka.



### Stosuj ściśle przylegające ubranie robocze.

Chroni to przed zagrożeniem wciągnięcia ubrania przez obracające się elementy.

## Inne zagrożenia



### Ostrzeżenie przed napięciem elektrycznym

Porażenie elektryczne w wyniku niewystarczającej izolacji.

Przed każdym pomiarem sprawdzaj, czy urządzenie nie jest uszkodzone oraz czy działa ono prawidłowo.

W przypadku stwierdzenia uszkodzenia urządzenia, nie używaj go.

Nie eksploatuj urządzenia, gdy twoje ręce lub samo urządzenie są wilgotne lub mokre.



### Ostrzeżenie przed napięciem elektrycznym

Czynności dotyczące instalacji elektrycznej mogą być przeprowadzane wyłącznie przez autoryzowany zakład elektryczny.



### Ostrzeżenie przed napięciem elektrycznym

Przed rozpoczęciem jakichkolwiek napraw urządzenia wyciągnij wtyczkę zasilania elektrycznego z gniazda! Nie dotykaj wtyczki sieciowej wilgotnymi lub mokrymi rękami.

Odcłaczaj urządzenie pociągając za wtyczkę zasilania.



### Ostrzeżenie przed napięciem elektrycznym

Ciecze, które przedostają się do wnętrza obudowy, powodują zagrożenie zwarcieniem.

Nigdy nie zanurzaj urządzenia oraz jego wyposażenia pod wodę. Zachowaj ostrożność, aby nie dopuścić do przedostania się wody lub innych cieczy do wnętrza obudowy.



### Ostrzeżenie przed substancjami wybuchowymi

Drobny pył i opiłki powstające w trakcie cięcia są łatwopalne. Zachodzi zagrożenie pożarem i wybuchem! Wykorzystuj worek na kurz lub wióry albo odciąg pyłu do wychwycenia powstającego kurzu i opiłków.



### Ostrzeżenie przed promieniowaniem lasera

**Laser klasy 2, P maks.: < 1 mW, λ: 400-700 nm, EN 60825-1:2014**

Nie patrz na wiązkę lasera ani nie zaglądamy bezpośrednio do otworu, z którego kierowany jest laser.

W żadnym wypadku nie kieruj lasera na osoby, zwierzęta lub powierzchnie odbijające światło. Nawet krótki kontakt wzrokowy ze światłem lasera może spowodować uszkodzenie wzroku.

Zastosowanie instrumentów optycznych (np. szkła powiększające, lupy itp) do modyfikacji promienia lasera wiąże się z zagrożeniem dla oczu.

W trakcie eksploatacji lasera klasy 2 zastosuj się do treści krajowych przepisów dotyczących stosowania środków ochrony oczu.



### Ostrzeżenie przed gorącą powierzchnią

Po zakończeniu obróbki narzędzie robocze może być gorące. Dotknięcie narzędzia roboczego może spowodować oparzenie.

Nie dotykaj narzędzia roboczego gołymi rękami! Stosuj rękawice ochronne!



### Ostrzeżenie przed obrażeniami dłoni

Sąsiedztwo ostrza tnącego oraz płyty podstawy to obszary zagrożenia zmiżdżeniem. Zachowaj ostrożność.

Stosuj rękawice ochronne!



### Ostrzeżenie przed przedmiotem z ostrym zakończeniem

Elementy ostrza tnącego są zaostrzone. Nieostrożna obsługa może prowadzić do obrażeń ciała.

Stosuj rękawice ochronne!



### Ostrzeżenie

Trujące pyły

Powstające w trakcie obróbki, szkodliwe dla zdrowia / trujące pyły stanowią zagrożenie zdrowia operatora oraz osób znajdujących się w pobliżu.

Stosuj okulary ochronne i maskę przeciwpyłową!



### Ostrzeżenie

Nie poddawaj obróbce materiału zawierającego azbest. Azbest jest materiałem rakotwórczym.

**Ostrzeżenie**

Upewnij się, że praca elektronarzędzia nie spowoduje przebiecia prądu elektrycznego, gazowego lub wodociągowego.  
Przed przewierceniem lub nacięciem ściany sprawdź ją za pomocą urządzenia do wyszukiwania przewodów.

**Ostrzeżenie**

Gwałtownie odrzucone elementy lub pęknięte nasadki narzędzi mogą spowodować obrażenia ciała.

**Ostrzeżenie**

W przypadku nieprawidłowego zastosowania tego urządzenia może dojść do powstania dodatkowego zagrożenia! Zapewnij odpowiednie przeszkolenie personelu!

**Ostrzeżenie**

Urządzenia nie są zabawkami i nie mogą być przekazywane dzieciom.

**Ostrzeżenie**

Niebezpieczeństwo uduszenia!  
Nie pozostawiaj materiału opakowaniowego leżącego w beładzie. Może stać on się niebezpieczną zabawką dla dzieci.

**Ostrożnie**

Ekspozycja na drgania może być przyczyną powstawania szkód na zdrowiu w przypadku długiej eksploatacji urządzenia lub jego nieprawidłowej obsługi i konserwacji.

**Ostrożnie**

Zachowaj wystarczającą odległość od źródeł ciepła.

**Wskazówka**

Nieprawidłowe składowanie lub transportowanie urządzenia może spowodować jego uszkodzenie. Zastosuj się do informacji dotyczących transportu oraz składowania urządzenia.

**Postępowanie w sytuacji awaryjnej / funkcja wyłączenia awaryjnego**

Wyłączenie awaryjne:

Wyciągnięcie wtyczki z gniazda zasilania powoduje natychmiastowe zatrzymanie działania urządzenia. W celu zabezpieczenia urządzenia przed przypadkowym ponownym uruchomieniem, pozostawić wtyczkę zasilania odłączoną od zasilania.

Postępowanie w sytuacji awaryjnej:

1. Wyłącz urządzenie.
2. W sytuacji awaryjnej wyciągnij urządzenie z gniazda zasilania: Odłączaj urządzenie pociągając za wtyczkę zasilania.
3. Nie podłączaj uszkodzonego urządzenia do zasilania.

**Informacje dotyczące urządzenia****Opis urządzenia**

Urządzenie PCSS 10-1400 jest przeznaczone do cięcia wzdłużnego i poprzecznego w drewnie, płytach wiórowych, tworzywie sztucznym, lekkich materiałach budowlanych i metalach nieżelaznych przy zastosowaniu odpowiedniej tarczy tnącej oraz po ułożeniu ciętego materiału na stabilnym podłożu. Głębokość cięcia może zostać bezstopniowo ustawiona pomiędzy 0 mm a 65 mm.

Kąt ciecicia może zostać ustawiony bezstopniowo pomiędzy 0° a 45°.

Urządzenie jest wyposażone w silnik o mocy 1 400 Watów. Uzyskanie prawidłowych parametrów obróbki możliwe jest dzięki bezstopniowej regulacji prędkości obrotowej bez obciążenia w granicach od 2 000 min<sup>-1</sup> do 4 800 min<sup>-1</sup> za pomocą pokrętła.

Funkcja miękkiego rozruchu z ograniczeniem prądu rozruchowego zabezpiecza przed zbytnim przyspieszeniem w momencie rozruchu.

Kompensacja momentu obrotowego realizowana za pośrednictwem elektronicznej regulacji prędkości obrotowej zapewnia stałą prędkość obrotową w trakcie cięcia także z dużym obciążeniem.

Blokada wrzeczona umożliwia łatwą zmianę tarczy tnącej.

Urządzenie jest wyposażone w blokadę włączenia uniemożliwiającą omyłkowy rozruch.

Włączenie lasera ułatwia prowadzenie cięcia i wyznaczanie aktualnego toru cięcia.



## Widok urządzenia

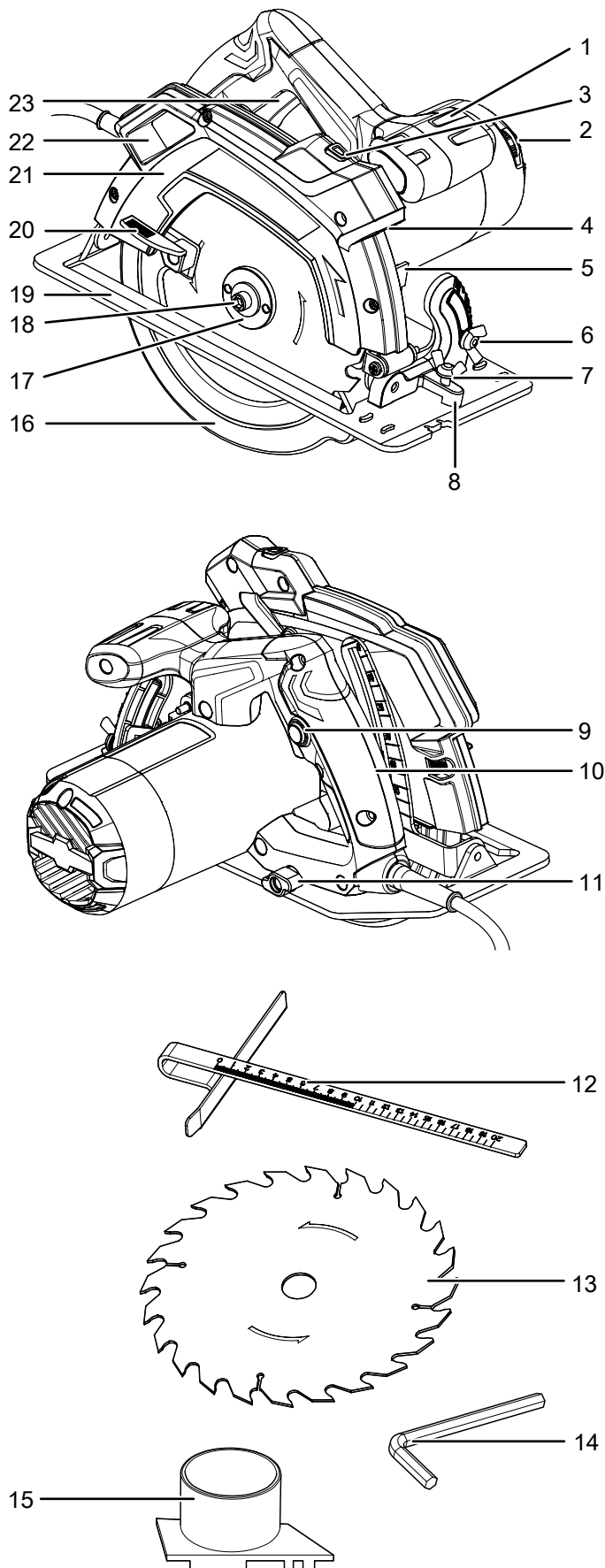

Nr	Oznaczenie
1	Dodatkowy uchwyt
2	Przycisk lasera
3	Pokrętko regulacji prędkości obrotowej
4	Otwór wylotowy wiązki lasera
5	Blokada wrzeciona
6	Śruba motylkowa ustawiania kąta cięcia
7	Śruba motylkowa prowadnicy równoległej
8	Mocowanie prowadnicy równoległej
9	Blokada włączenia
10	Uchwyt
11	Śruba motylkowa regulacji głębokości cięcia
12	Prowadnica równoległa
13	Tarcza tnąca
14	Klucz inbusowy
15	Adapter odciągu pyłów
16	Dolna osłona
17	Kołnierz mocujący
18	Śruba mocująca z podkładką
19	Płyta podstawy
20	Dźwignia osłony
21	Górna osłona
22	Wyrzut wiórów
23	Włącznik

## Zakres dostawy

- 1 x urządzenie PCSS 10-1400
- 1 x Tarcza tnąca HW 24 zęby (do drewna i tworzywa sztucznego)
- 1 x Tarcza tnąca HW 48 zęby (do drewna i tworzywa sztucznego)
- 1 x Prowadnica równoległa
- 1 x adapter odciągu pyłów
- 1 x Klucz inbusowy SW6
- 1 x instrukcja obsługi



## Dane techniczne

Parametr	Wartość
<b>Model</b>	<b>PCSS 10-1400</b>
Przyłącze sieciowe	1/N/PE ~ 230 V / 50 Hz
Pobór mocy	1,4 kW
Prędkość obrotowa bez obciążenia	2 000 min <sup>-1</sup> do 4 800 min <sup>-1</sup>
Średnica tarczy tnącej maks.	190 mm
Laser	Klasa 2
Głębokości cięcia	maks. 65 mm przy 0° maks. 44 mm przy 45°
Kąt cięcia	0% do 45%
Wymiary zewnętrzne płyty podstawy	140 x 300 mm
Długość przewodu	3 m
Klasa ochronności	II (podwójna izolacja) / 
Masa	5 g
<b>Tarcze tnące (należą do zestawu)</b>	
Tarcza wgłębna HW do drewna i tworzywa sztucznego	24 zęby 48 zębów
Prędkość obrotowa maks.	7 000 min <sup>-1</sup>
Średnica otworu	20 mm
Grubość tarczy	1,35 mm
Grubość zęba	2,4 mm
<b>Informacje dotyczące wibracji zgodnie z normą EN 62841</b>	
Całkowita wartość emisji drgań:	
Cięcie drewna a <sub>hW</sub>	1,2 m/s <sup>2</sup>
Niepewność pomiarowa K	1,5 m/s <sup>2</sup>
<b>Wartości emisji hałasu zgodnie z normą EN 62841</b>	
Poziom ciśnienia akustycznego L <sub>DA</sub>	87 dB(A)
Moc akustyczna L <sub>WA</sub>	98 dB(A)
Niepewność pomiarowa K	3 dB



### Stosuj zabezpieczenie słuchu.

Hałas może spowodować utratę słuchu.

## Wskazówki dotyczące informacji o emisji hałasu i drgań:

- Podane łączne wartości drgań **oraz podane wartości emisji hałasu** zostały pomierzone z zastosowaniem normatywnej procedury pomiarowej EN 62841 i mogą być zastosowane do porównania z innymi elektronarzędziami.
- Podane łączne wartości drgań **oraz podane wartości emisji hałasu** mogą także posłużyć do wstępnego oszacowania obciążenia.



### Ostrożnie

Ekspozycja na drgania może być przyczyną powstawania szkód na zdrowiu w przypadku długiej eksploatacji urządzenia lub jego nieprawidłowej obsługi i konserwacji.

- Emisja drgań **i hałasu** mogą w trakcie eksploatacji elektronarzędzia odbiegać od podanych wartości w zależności od techniki obsługi oraz, w szczególności od typu obrabianego elementu. W trakcie eksploatacji staraj się minimalizować obciążenie wywoływane przez drgania. Przykładowe czynności umożliwiające zmniejszenie obciążenia wibracjami to stosowanie rękawic roboczych oraz ograniczenie długości czasu pracy. Uwzględnij wszystkie etapy cyklu roboczego (np. czas wyłączenia elektronarzędzia oraz jego pracę bez obciążenia).

## Transport i składowanie

### Wskazówka

Nieprawidłowe składowanie lub transportowanie urządzenia może spowodować jego uszkodzenie. Zastosuj się do informacji dotyczących transportu oraz składowania urządzenia.

## Transport

**Przed** każdorazowym rozpoczęciem transportu zastosuj się do następujących wskazówek:

- Wyłącz urządzenie.
- Odłączaj urządzenie pociągając za wtyczkę zasilania.
- Odczekaj do schłodzenia się urządzenia.
- W razie potrzeby usuń odciąg pyłów z urządzenia.

## Magazynowanie

**Przed** każdorazowym rozpoczęciem składowania zastosuj się do następujących wskazówek:

- Wyłącz urządzenie.
- Odłączaj urządzenie pociągając za wtyczkę zasilania.
- Odczekaj do schłodzenia się urządzenia.
- W razie potrzeby usuń odciąg pyłów z urządzenia.
- Oczyszczyć urządzenie zgodnie z treścią rozdziału "Konserwacja".

W przypadku niewykorzystania urządzenia zastosuj się do następujących zaleceń dotyczących warunków składowania:

- chronić przed wilgocią, mrozem i upałem,
- Temperatura otoczenia poniżej 45 °C
- osłonić urządzenie przed kurzem lub bezpośrednim nasłonecznieniem

## Pierwsze uruchomienie

### Wypakowanie urządzenia

- Wyjmij urządzenie i wyposażenie dodatkowe z opakowania.



#### Ostrzeżenie przed napięciem elektrycznym

Porażenie elektryczne w wyniku niewystarczającej izolacji.

Przed każdym pomiarem sprawdzaj, czy urządzenie nie jest uszkodzone oraz czy działa ono prawidłowo.

W przypadku stwierdzenia uszkodzenia urządzenia, nie używaj go.

Nie eksploatuj urządzenia, gdy twoje ręce lub samo urządzenie są wilgotne lub mokre.

- Sprawdź, czy urządzenie jest kompletne oraz zwróć uwagę na wszelkie uszkodzenia.



#### Ostrzeżenie

Niebezpieczeństwo uduszenia!

Nie pozostawiaj materiału opakowaniowego leżącego w beładzie. Może stać on się niebezpieczną zabawką dla dzieci.

- Zutylijuj zużyte materiały opakowania zgodnie z odpowiednimi przepisami.

## Ustawianie głębokości cięcia

Głębokość cięcia w położeniu 0° może być ustawiona w granicach od 0 mm do 65 mm.



#### Informacja

Głębokość cięcia winna być ok. 3 mm większa niż grubość materiału tak, aby po drugiej stronie przeciętego materiału tarcza wystawała na nieco więcej niż wysokość zęba.

1. Poluzuj śrubę motylkową (11).
2. Ustaw odpowiednią głębokość cięcia za pomocą skali głębokości cięcia (24).

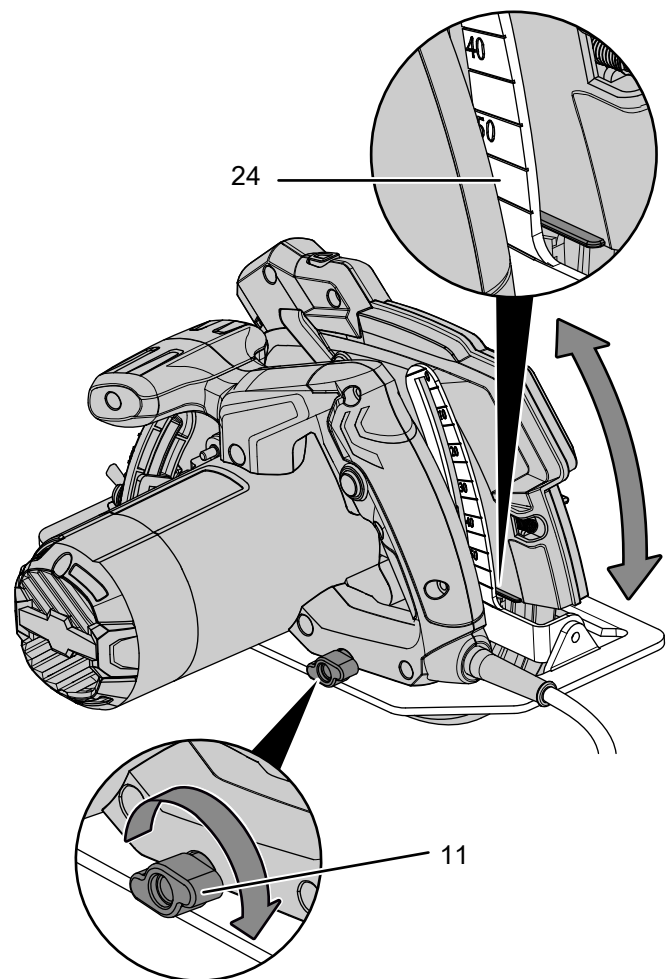

3. Ponownie dokręć śrubę motylkową (11).

### Ustawianie kąta cięcia

Kąt cięcia może zostać ustawiony w granicach od 0° do 45°.

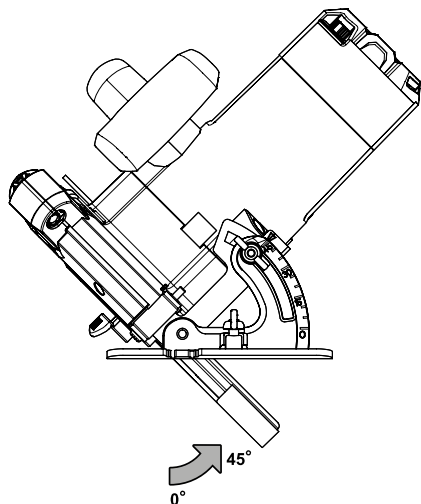

4. Uwzględnij, że linia cięcia pomiędzy wycięciami na płycie podstawy przebiega pomiędzy liczbami **0** i **45**, w zależności od ustawienia kąta cięcia. W poniższym przykładzie ustawiono kąt cięcia równy 45°.

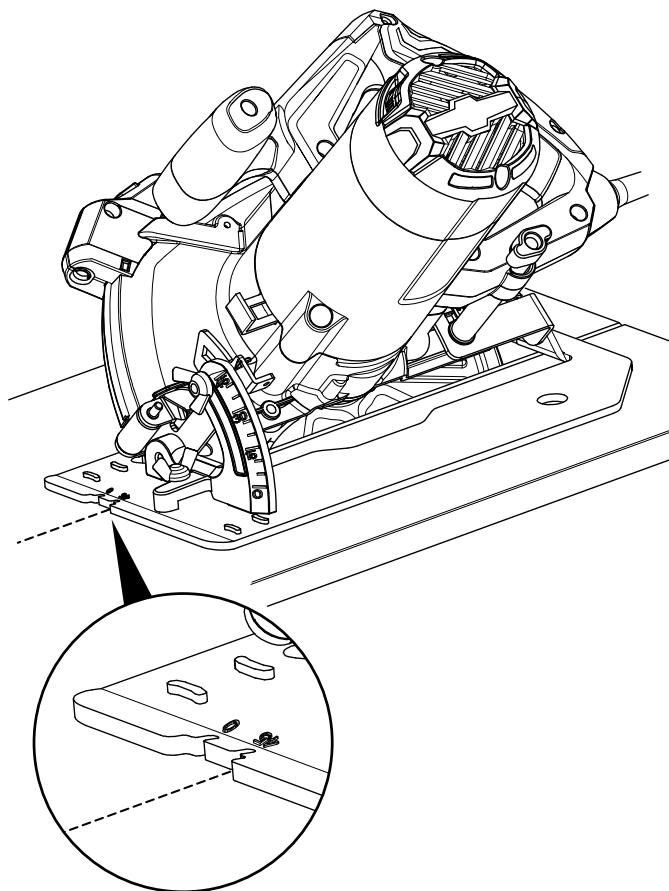

#### Informacja

W przypadku cięcia ukosowego, głębokość cięcia jest mniejsza niż wartość wskazywana na skali głębokości cięcia.

1. Poluzuj śrubę motylkową kąta cięcia (6).
2. Ustaw odpowiedni kąt cięcia za pomocą skali kąta cięcia (25).

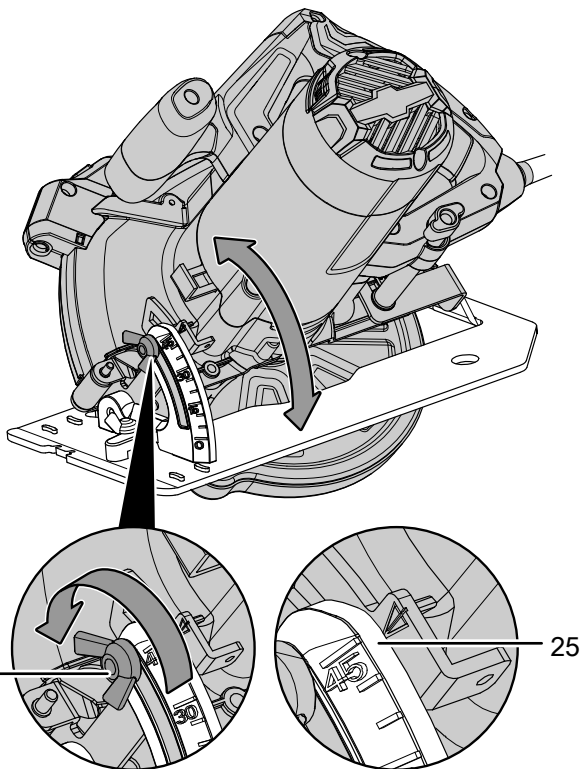

3. Ponownie dokręć śrubę motylkową (6).

## Wymiana ostrza tnącego



### Ostrzeżenie przed napięciem elektrycznym

Przed rozpoczęciem jakichkolwiek napraw urządzenia wyciągnij wtyczkę zasilania elektrycznego z gniazda! Nie dotykaj wtyczki sieciowej wilgotnymi lub mokrymi rękami.

Odłączaj urządzenie pociągając za wtyczkę zasilania.



### Ostrzeżenie przed gorącą powierzchnią

Po zakończeniu obróbki narzędzie robocze może być gorące. Dotknięcie narzędzia roboczego może spowodować oparzenie.

Nie dotykaj narzędzia roboczego gołymi rękami!

Stosuj rękawice ochronne!



### Wskazówka

Stosuj wyłącznie tarcze tnące odpowiadające wymaganiom normy EN 847-1.

### Wskazówka

Nie stosuj kołnierzy ani nakrętek kołnierzowych, których otwór jest większy lub mniejszy niż otwór tarczy tnącej.



### Stosuj rękawice ochronne

W trakcie montażu lub wymiany narzędzi stosuj odpowiednie rękawice ochronne.

Urządzenie jest standardowo wyposażone w 2 tarcze tnące o 24 lub 48 zębach (obie przeznaczone do cięcia drewna i tworzywa sztucznego). Tarcza tnąca o 48 zębach jest standardowo zamontowana.

W celu wyjęcia lub zamontowania ostrza tnącego wykonaj następującą procedurę:

1. Ustaw głębokość cięcia równą 0 mm.
2. Ustaw kąt cięcia równy 0°.
3. Ułóż urządzenie na czołowej powierzchni obudowy silnika.
4. Naciśnij i przytrzymaj blokadę wrzeciona (5).

5. Poluzuj śrubę mocowania (18) za pomocą klucza inbusowego (14).

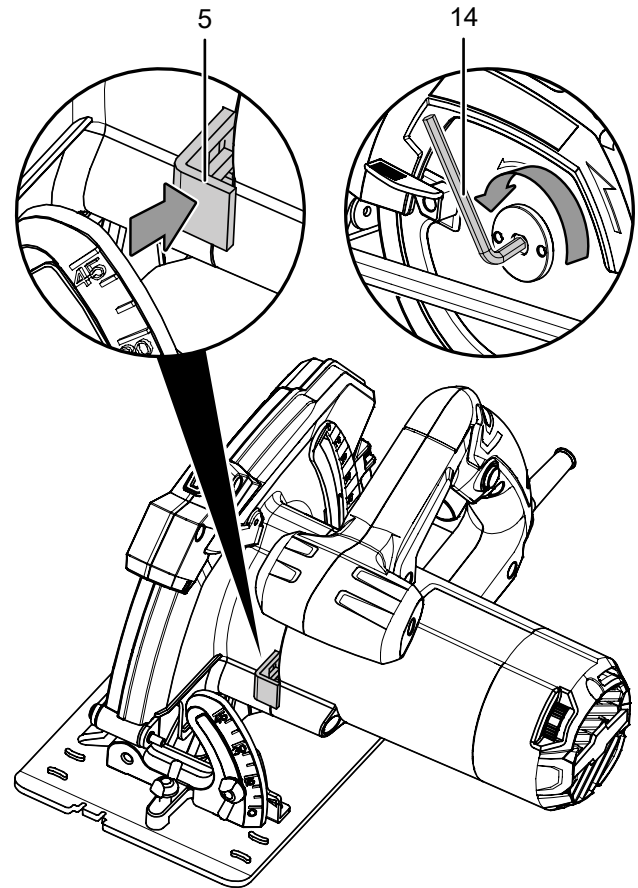

6. Ponownie zwolnij blokadę wrzeciona (5).
7. Zdejmij śrubę mocowania (18) z podkładką (26) oraz kołnierzem mocowania (17).

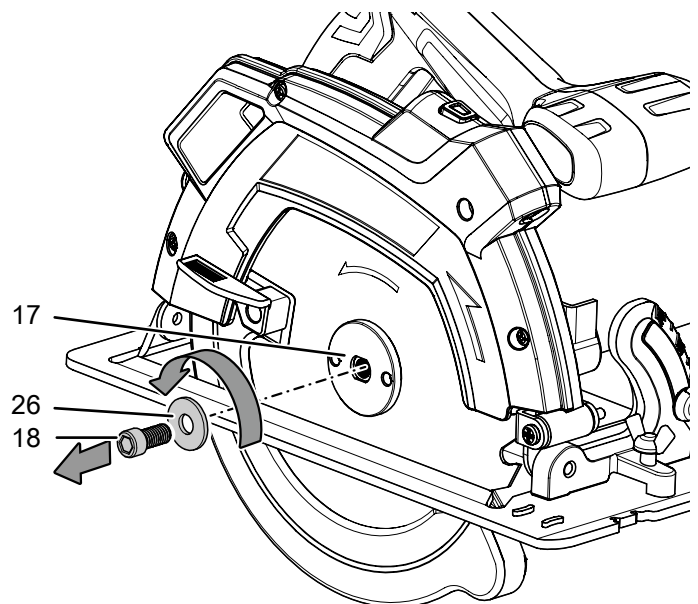

8. W razie potrzeby usuń resztki materiału z urządzenia, w szczególności zanieczyszczenia znajdujące się w dolnej osłonie.

9. Obróć dolną osłonę (16) za pomocą dźwigni (20) i przytrzymaj dźwignię w tej pozycji.
10. Zdejmij tarczę tnącą (13).

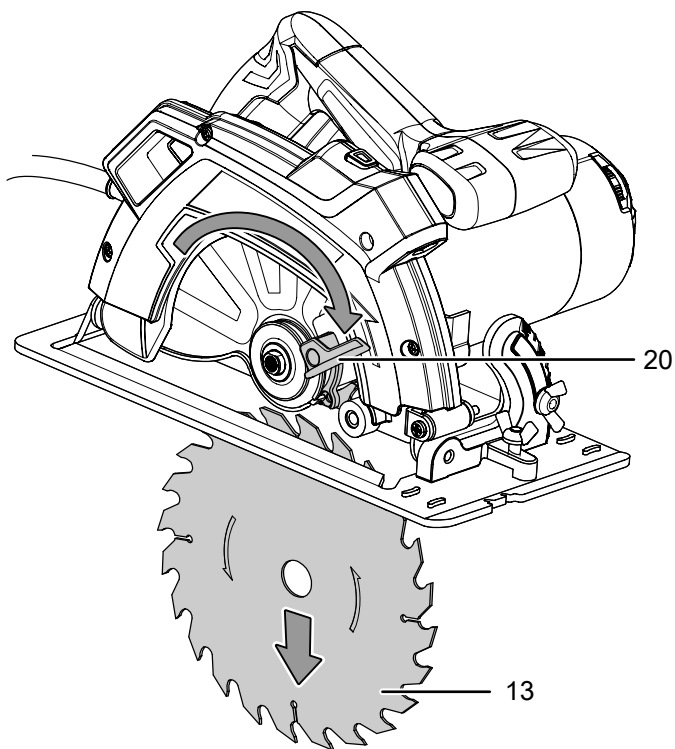

13. Załóż nową tarczę tnącą (13). Zwróć uwagę, czy kierunek strzałki na tarczy tnącej zgadza się z kierunkiem strzałki umieszczonej na urządzeniu.

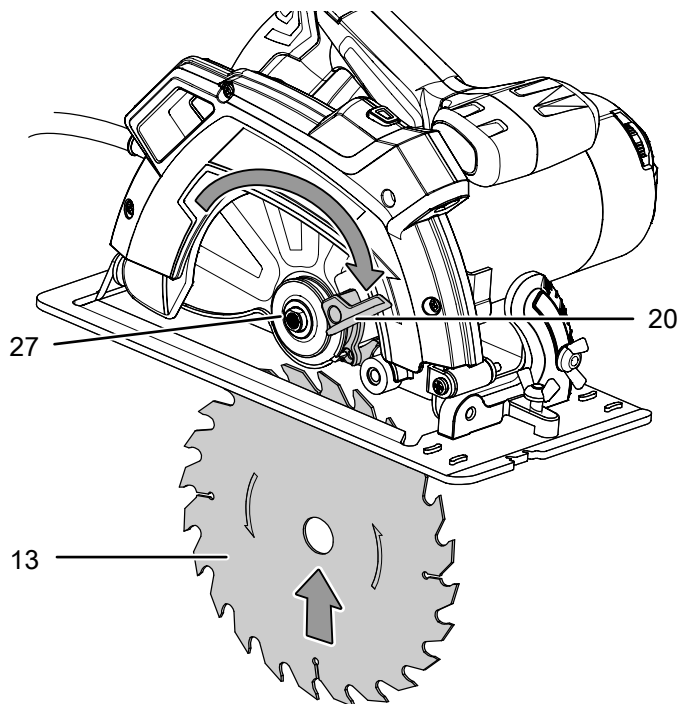

11. Sprawdź, czy mocowanie (27) tarczy tnącej jest zamocowane w urządzeniu. Jeżeli mocowanie wypadło z urządzenia, załóż je.
12. Pamiętaj, aby przy montażu tarczy tnącej, dolna osłona (16) cofnięta była za pomocą dźwigni (20).

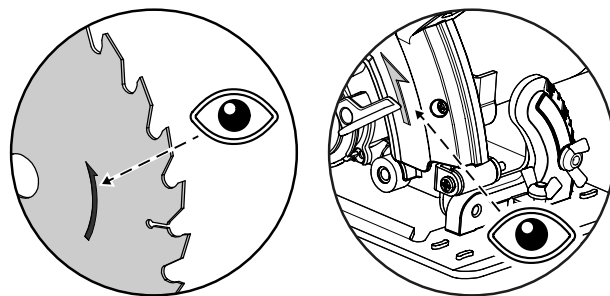



14. Obróć dolną osłonę (16) za pomocą dźwigni (20) do pozycji wyjściowej.
15. Ponownie załóż kołnierz mocowania (17) na mocowanie tarczy tnącej (27).

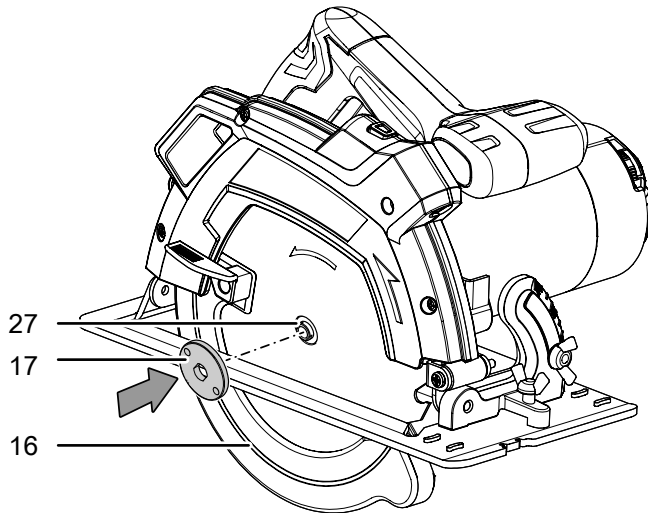

16. Załóż śrubę mocowania (18) z podkładką (26) na kołnierz mocowania (17).
17. Naciśnij i przytrzymaj blokadę wrzeciona (5).
18. Dokręć śrubę mocowania (18) za pomocą klucza inbusowego (14).

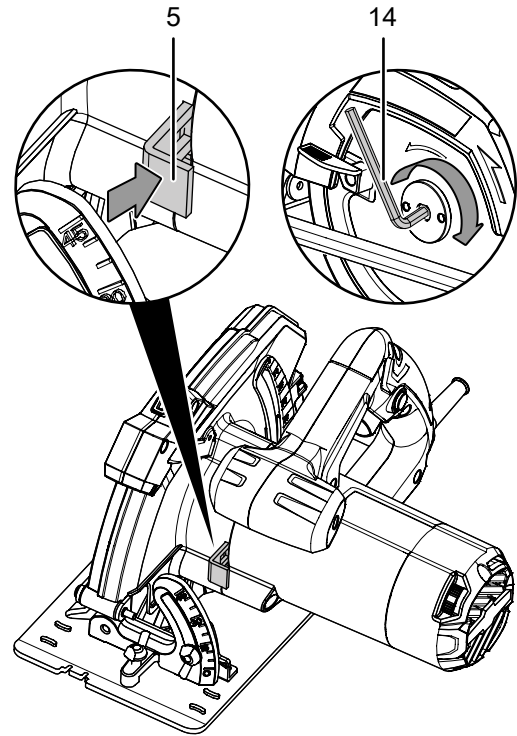

19. Ponownie zwolnij blokadę wrzeciona (5).
20. Sprawdź, czy ostrze tnące zostało prawidłowo zablokowane.

### Montaż i ustawianie prowadnicy równoległej

1. Poluzuj śrubę motylkową (7) i zamontuj prowadnicę równoległą (12) w mocowanie prowadnicy równoległej (8).

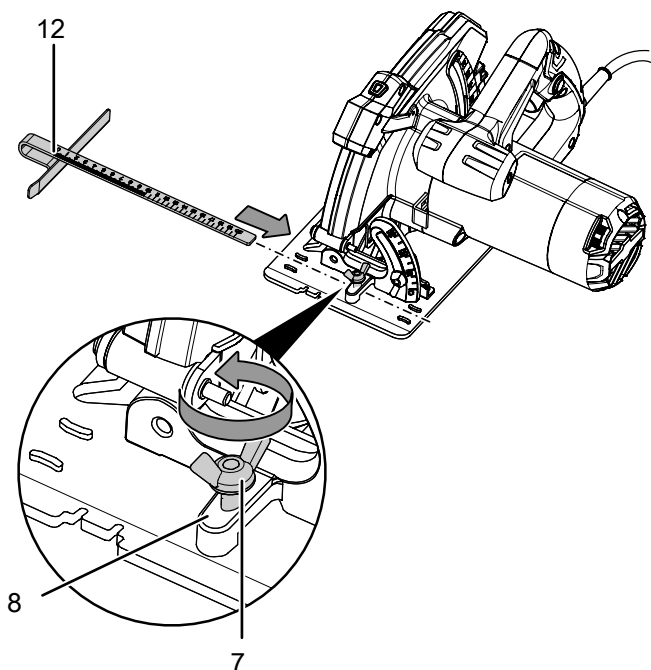

2. Ustaw odpowiednią odległość linii cięcia do krawędzi obrabianego elementu (szerokość cięcia) za pomocą skali na prowadnicy równoległej (12) i strzałki znacznikowe (28) na płycie podstawy.

Na poniższej ilustracji przedstawiono ustawienie dla szerokości cięcia wynoszącej 4 cm:

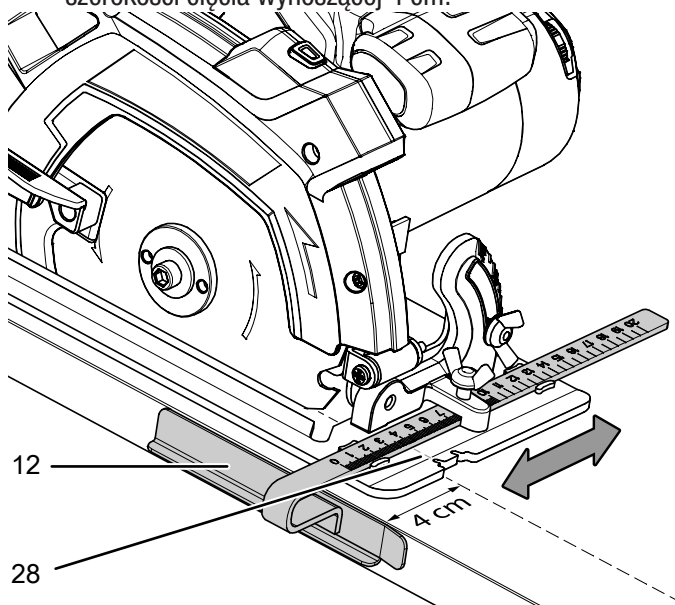

3. Ponownie dokręć śrubę motylkową (7).

### Ustawianie prędkości obrotowej

Ustawienie prędkości obrotowej jest możliwe w dowolnym momencie. Stopień 1 odpowiada niskiej prędkości obrotowej, stopień 6 odpowiednio wysokiej prędkości obrotowej.

1. Ustaw pokrętko regulacji (3) w położeniu odpowiedniego stopnia pracy.

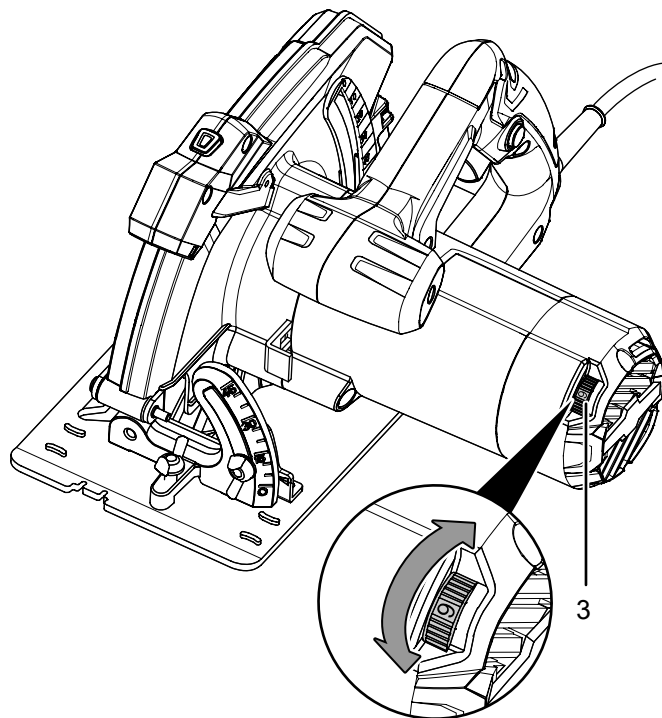

Poniższa tabela zawiera orientacyjne, zalecane ustawienia stopnia pracy:

Material	Zalecany stopień pracy
Płyty ze szkła akrylowego lub pleksiglasu	2 do 4
Płyty z aluminium	4 do 6
Profile z aluminium	4 do 6
Płyty z powłoką i płyty fornirowane	6,
Płyty gipsowo-kartonowe	1 do 2
Płyty PCV	3 do 5
Drewno twarde i miękkie (pełne), cięcie wzdłużne i poprzeczne	6,
Płyty wiórowe i płyty pilśniowe	6,
Płyty z wełny mineralnej	1 do 2
Płyt stolarskie, sklejka	6,
Płyty cementowo-wiórowe	1 do 2

## Kontrola osłony wahadłowej

Oslona wahadłowa jest ważnym elementem bezpieczeństwa elektronarzędzia. Prawidłowe działanie tego elementu jest warunkiem eksploatacji urządzenia.

Zastosuj się do następujących wskazówek:

### Wskazówki dotyczące bezpieczeństwa pił tarczowych wyposażonych w osłonę wahadłową oraz pił tarczowych wyposażonych w osłonę składaną - działanie dolnej osłony

- **Każdorazowo przed rozpoczęciem eksploatacji sprawdź, czy osłona zamyka się prawidłowo. Nie stosuj piły, gdy dolna osłona nie porusza się swobodnie i nie zamyka się natychmiastowo. Nigdy nie blokuj dolnej osłony w otwartej pozycji.** W przypadku niezamierzonego upadnięcia piły na podłoże może dojść do wygięcia dolnej osłony. Otwórz osłonę za pomocą dźwigni i sprawdź, czy porusza się ona swobodnie i przy wszystkich kątach i głębokościach cięcia nie styka się ani z tarczą tnącą ani z innymi elementami.
- **Sprawdź działanie sprężyny dolnej osłony. Jeżeli dolna osłona nie porusza się swobodnie, przed rozpoczęciem eksploatacji zleć jego przegląd i konserwację.** Uszkodzone elementy, przyklejone zanieczyszczenia lub nagromadzenie wiórów powodują opóźnione działanie dolnej osłony.
- **Ręczne otwieranie dolnej osłony dopuszczalne jest tylko w przypadku cięć specjalnych, jak np. „Cięcie wgłębne i kątowe”.** Otwieraj dolną osłonę za pomocą dźwigni i natychmiast zwolnij ją po wejściu tarczy w materiał obrabianego elementu. Dolna osłona winna działać automatycznie niezależnie od typu wykonywanego zadania roboczego.
- **Nie odkładaj piły na stole roboczym lub na podłożu przed zabezpieczeniem tarczy tnącej przez osłonę.** Nieosłonięta, obracająca się tarcza tnąca spowoduje ruch piły w kierunku przeciwnym do kierunku obrotów oraz przecięcie wszystkich napotkanych przedmiotów. Uwzględnij czas dobiegu tarczy tnącej.

## Podłączanie przewodu

1. Włącz wtyczkę do gniazda zasilania z zabezpieczeniem.

## Obsługa

### Porady i wskazówki dotyczące obsługi piły tarczowej.

#### Informacje ogólne:

- Zapewnij drożność szczelin wentylacyjnych w celu uniknięcia przegrzania się silnika.
- Stosuj wyłącznie nieuszkodzone i znajdujące się w idealnym stanie technicznym tarcze tnące. Uderzenie może spowodować uszkodzenie tarczy tnącej. Zgięte, tępe lub w inny sposób uszkodzone tarcze tnące mogą złamać się. Wydajność oraz jakość cięcia w znacznym stopniu zależą od stanu i kształtu zębów tarczy tnącej.
- Przed każdorazowym rozpoczęciem pracy sprawdź poprawność zamocowania tarczy tnącej.
- Każdorazowo przed rozpoczęciem pracy sprawdź, czy stosowana tarcza tnąca jest właściwa dla danego zastosowania.
- Każdorazowo przed rozpoczęciem pracy sprawdź, czy konieczne jest zastosowanie worka wiórowego lub odciągu pyłów.
  - W trakcie obróbki drewna, w szczególności buku lub dębu, powstają szkodliwe pyły. Pył buku lub dębu uznany jest jako rakotwórczy, szczególnie w połączeniu z określonymi substancjami dodatkowymi, stosowanymi w trakcie obróbki drewna, takimi chrom 6 wartościowy lub środki ochrony drewna. Stosuj maskę ochronną.
  - Pyły z obróbki powłok malarskich z dodatkiem ołowiu lub minerałów mogą być szkodliwe dla zdrowia. Stosuj maskę ochronną.
  - W trakcie obróbki sosny powstają długie, spiralne wióry.
- Opadająca część elementu powinna znajdować się po prawej stronie elektronarzędzia, dzięki czemu szeroka część obrabianego elementu opierać się może na stole.
- Prowadź elektronarzędzie lekko naciskając je w kierunku cięcia. Zbyt szybki przesuw zmniejsza żywotność tarczy tnącej i może spowodować uszkodzenie elektronarzędzia.
- W przypadku cięcia wzdłuż wyznaczonej linii, prowadź elektronarzędzie stosując odpowiednie wycięcie.
- Wyrwanie krawędzi cięcia z wrażliwych powierzchni (np. płyt gipsowo-kartonowych) może zostać wyeliminowane poprzez przyklejenie taśmy malarskiej do przecinanej powierzchni. w celu zapewnienia ochrony powierzchni obrabianego elementu, linia cięcia może zostać naniesiona na taśmie malarskiej.
- Tarcze tnące bez powłoki mogą zostać zabezpieczone przed korozją poprzez pokrycie ich powierzchni cienką warstwą oleju. Przed rozpoczęciem cięcia usuń olej, w celu uniknięcia jego przedostania się na powierzchnię drewna.

- W trakcie cięcia lekkich materiałów budowlanych, zastosuj się do przepisów i zaleceń podanych przez producenta tych materiałów.

#### Cięcie drewna

- Przed rozpoczęciem cięcia drewna, płyt wiórowych, materiałów budowlanych itp. sprawdź, czy w obrabianym materiale nie znajdują się gwoździe, śruby itp. W razie potrzeby usuń tego rodzaju ciała obce lub zastosuj odpowiednią, ostrą tarczę tnącą.
- Dobór tarczy tnącej zależy od typu danego zadania roboczego (cięcie wzdłużne lub poprzeczne) oraz typu i jakości drewna.
- W przypadku zablokowania się ostrza tnącego w obrabianym elemencie, natychmiast wyłącz elektronarzędzie. Następnie rozszerz szczelinę cięcia stosując odpowiednie narzędzie w celu umożliwienia wyciągnięcia elektronarzędzia.
- Włącz elektronarzędzie i dosuń do obrabianego elementu. Docisnij stopę prowadzącą do powierzchni obrabianego elementu. W trakcie obróbki elementu stosuj równomierny przesuw i docisk do obrabianego elementu. Po zakończeniu cięcia wyłącz elektronarzędzie.

#### Cięcie metali nieżelaznych

- Pyły metali mogą być szkodliwe dla zdrowia. Stosuj maskę ochronną.
- Stosuj wyłącznie ostre tarcze tnące, przeznaczone do cięcia metali nieżelaznych. Gwarantuje to uzyskanie prawidłowej krawędzi cięcia oraz zapobiega zakleszczeniu się tarczy tnącej.
- Dosuwaj narzędzie do obrabianego materiału wyłącznie po jego włączeniu. W trakcie cięcia zachowaj ostrożność i stosuj powolny posuw. Stosując powolny posuw, staraj się unikać przerw w cięciu.
- W przypadku wąskich profili, cięcie winno rozpoczynać się od wąskiej strony, w przypadku profili ceownikowych, odpowiednio na stronie otwartej. W przypadku cięcia długich profili konieczne jest ich podparcie w celu uniknięcia zakleszczenia się tarczy tnącej i odrzucenia urządzenia.

#### Włączanie lub wyłączanie lasera

W razie potrzeby możliwe jest włączenie lasera i wyznaczenie linii cięcia.



#### Ostrzeżenie przed promieniowaniem lasera

**Laser klasy 2, P maks.: < 1 mW, λ: 400-700 nm, EN 60825-1:2014**

Nie patrz na wiązkę lasera ani nie zagląдай bezpośrednio do otworu, z którego kierowany jest laser.

W żadnym wypadku nie kieruj lasera na osoby, zwierzęta lub powierzchnie odbijające światło. Nawet krótki kontakt wzrokowy ze światłem lasera może spowodować uszkodzenie wzroku.

Zastosowanie instrumentów optycznych (np. szkła powiększające, lupy itp) do modyfikacji promienia lasera wiąże się z zagrożeniem dla oczu.

W trakcie eksploatacji lasera klasy 2 zastosuj się do treści krajowych przepisów dotyczących stosowania środków ochrony oczu.

1. Naciśnij przycisk lasera (2) w celu włączenia lub wyłączenia wiązki lasera.

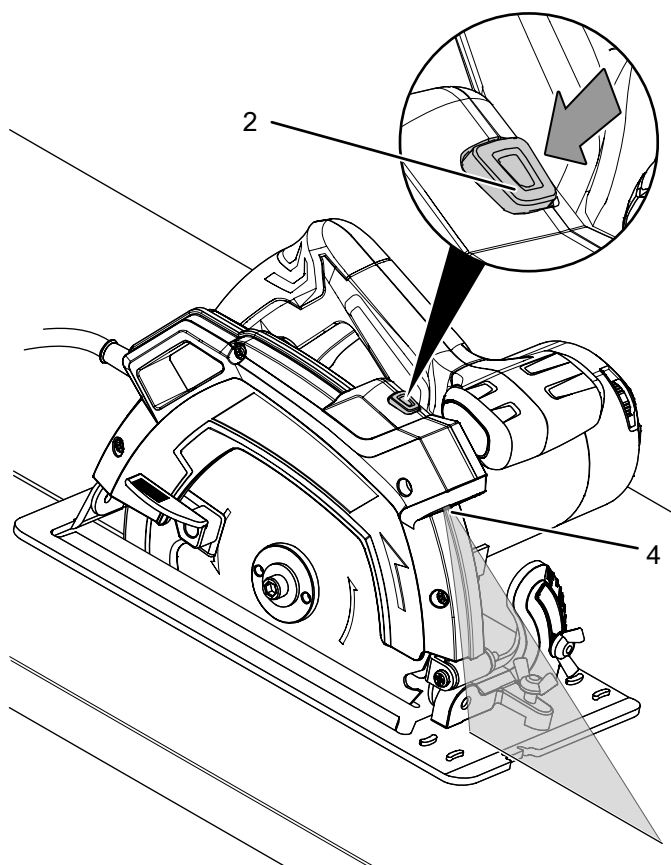

## Włączanie lub wyłączanie urządzenia

W trakcie eksploatacji urządzenia stosuj odpowiednie wyposażenie ochronne.

1. Sprawdź, czy zamontowana tarcza tnąca oraz ustawiona prędkość obrotowa są prawidłowe dla danej czynności roboczej.
2. Sprawdź, czy obrabiany element jest prawidłowo zamocowany i czy powierzchnia robocza jest prawidłowo przygotowana.
3. Przytrzymaj elektronarzędzie silnie obiema rękami.
4. Przyłóż przednią część płyty podstawy urządzenia do obrabianego elementu.
5. Ustaw urządzenie za pomocą prowadnicy równoległej lub linii cięcia.
6. Naciśnij blokadę włączenia (9) w celu umożliwienia naciśnięcia włącznika (23).

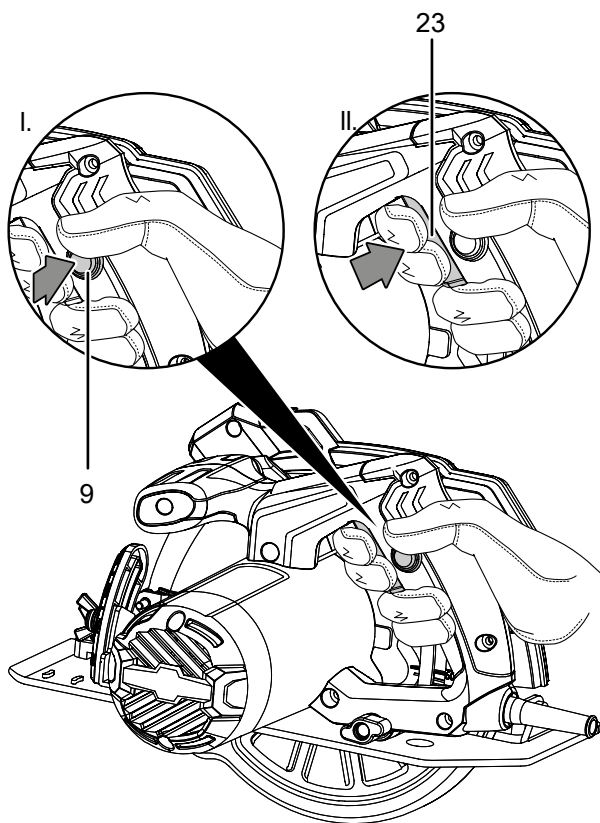

7. Naciśnij włącznik (23) i przytrzymaj go w trakcie pracy urządzenia.
  - ⇒ Urządzenie pracuje zgodnie z uprzednio dokonanymi ustawieniami.

8. Przesuwaj urządzenie wzdłuż linii cięcia przykładając niską siłę przesuwu.
  - ⇒ Dolna osłona otworzy się automatycznie w trakcie przesuwania urządzenia. **Nie** otwieraj dolnej osłony ręcznie, ponieważ grozi to obrażeniami ciała!

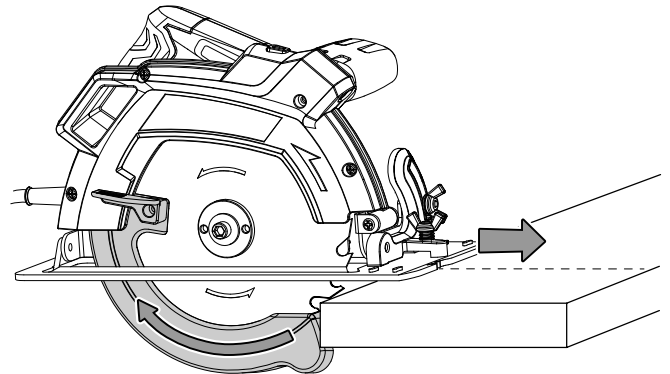

9. Po zakończeniu cięcia zwolnij włącznik (23) w celu zatrzymania urządzenia.

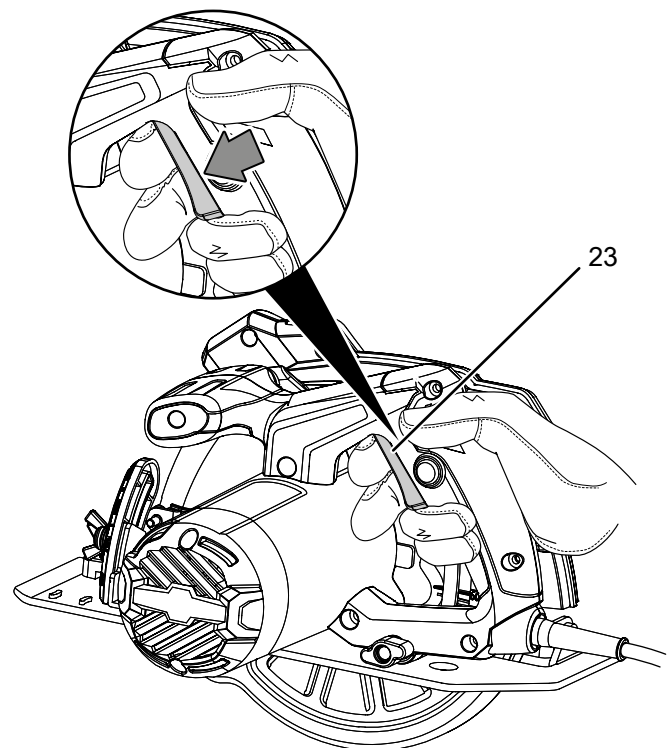



## Podłączanie odkurzacza

Urządzenie jest przystosowane do podłączenia odkurzacza. Należący do wyposażenia urządzenia adapter służy do łączenia z rurą odkurzacza.



### Ostrożnie

W przypadku obecności szkodliwych dla zdrowia lub trujących materiałów zastosuj odkurzacz specjalny.

1. Podłącz adapter (15) wylotu wiórów (22).
2. Podłącz odpowiedni odkurzacz (np. odkurzacz przemysłowy) bezpośrednio do wylotu do wyrzutu wiórów (22).

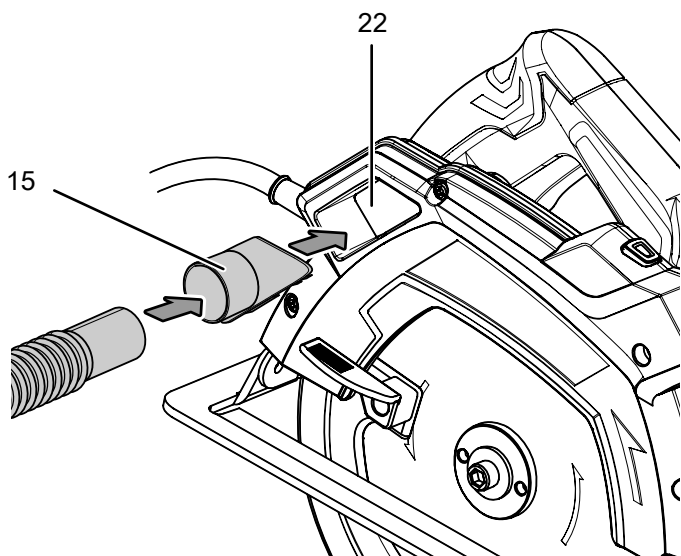

## Przyłączanie worka przeciwpyłowego (opcja)

W przypadku mniejszych zadań roboczych możliwe jest podłączenie worka przeciwpyłowego.

1. Podłącz adapter (15) wylotu wiórów (22).
2. Silnie zamocuj odpowiedni worek przeciwpyłowy do wyrzutu wiórów (22).
3. Opróżnij worek przeciwpyłowy odpowiednio wcześniej w celu zapewnienia odprowadzania wiórów i umożliwienia gromadzenia się w nim wystarczającej ilości pyłu i wiórów.

## Wycofanie z eksploatacji



### Ostrzeżenie przed napięciem elektrycznym

Nie dotykaj wtyczki sieciowej wilgotnymi lub mokrymi rękami.

- Wyłącz urządzenie.
- Odłączaj urządzenie pociągając za wtyczkę zasilania.
- W razie potrzeby odczekaj do schłodzenia się urządzenia.
- Oczyszczyć urządzenie zgodnie z treścią rozdziału "Konserwacja".
- Magazynowanie urządzenia organizuj zgodnie z rozdziałem "Transport i magazynowanie".

## Błędy i usterki

Prawidłowość działania urządzenia została wielokrotnie sprawdzona w ramach procesu produkcyjnego. W przypadku występowania usterek przeprowadź czynności kontrolne według poniższej listy:

Czynności związane z usuwaniem usterek, wymagające otwarcia obudowy, mogą być przeprowadzane wyłącznie przez autoryzowany serwis lub przez firmę Trotec.

### Przy pierwszym uruchomieniu dochodzi do powstawania dymu lub zapachu:

- Objaw taki nie oznacza usterki lub błędu. Objawy te zanikną po krótkim okresie czasu.

### Urządzenie nie pracuje:

- Sprawdź przyłącze elektryczne.
- Sprawdź, czy wtyczka lub przewód sieciowy nie jest uszkodzony. W przypadku stwierdzenia uszkodzeń, nie próbuj ponownie uruchamiać urządzenia.

W przypadku urządzenia przewodu zasilania elektrycznego urządzenia, w celu uniknięcia zagrożenia, naprawa może być wykonana wyłącznie przez producenta lub serwis producenta albo wykwalifikowanego pracownika.

- Sprawdź zabezpieczenia elektryczne po stronie zasilania.



### Informacja

Przed ponownym włączeniem urządzenia odczekaj 10 minut.

### Ostrze tnące jest luźne:

- Sprawdź, czy ostrze tnące zostało prawidłowo zamocowane.
- Sprawdź, czy kołnierz i nakrętka kołnierzowa są pewnie zamocowane. Nie stosuj kołnierzy ani nakrętek kołnierzowych, których otwór jest większy lub mniejszy niż otwór tarczy tnącej.

### Tarcza tnąca nie wgłębia się łatwo w obrabiany materiał lub wydajność cięcia jest zbyt mała.

- Sprawdź, czy prędkość obrotowa jest prawidłowo dobrana do obrabianego materiału. W razie potrzeby wybierz wyższą prędkość obrotową.
- W przypadku stwierdzenia zużycia tarczy, wymień ją na nową.
- Sprawdź, czy wybrane ostrze tnące jest odpowiednie do obrabianego materiału.

### Wydajność cięcia zmniejsza się:

- Sprawdź, czy tarcza tnąca jest prawidłowo dobrana do wykonywanej czynności roboczej.
- Utrzymuj tarczę w czystości. W razie potrzeby wymień zużytą albo uszkodzoną tarczę tnącą na nową.
- Pozostałości żywicy lub kleju mogą negatywnie wpływać na jakość cięcia.
- W celu uniknięcia przegrzania silnika, otwory wentylacyjne muszą być czyste i drożne.

### Otwarcie dolnej osłony nie jest możliwe lub jest ona zablokowana.

- Sprawdź, czy nie doszło do nagromadzenia się pozostałości i usuń je. Dolna osłona musi zawsze swobodnie otwierać i zamykać się.

### Urządzenie rozgrzewa się do bardzo wysokiej temperatury:

- Sprawdź, czy ostrze tnące jest prawidłowo dobrane do wykonywanej czynności roboczej.
- W celu uniknięcia przegrzania silnika, otwory wentylacyjne muszą być czyste i drożne.

#### Wskazówka

Po zakończeniu wszystkich czynności konserwacyjnych i naprawczych odczekaj co najmniej 3 minuty. Ponownie włącz urządzenie dopiero po upływie tego czasu.

### Urządzenie nie pracuje prawidłowo mimo przeprowadzenia wszystkich czynności kontrolnych:

Skontaktuj się z serwisem. Dostarcz urządzenie do naprawy w autoryzowanym serwisie firmy Trotec.

## Konserwacja

### Czynności przed rozpoczęciem konserwacji



#### Ostrzeżenie przed napięciem elektrycznym

Nie dotykaj wtyczki sieciowej wilgotnymi lub mokrymi rękami.

- Wyłącz urządzenie.
- Odłączaj urządzenie pociągając za wtyczkę zasilania.
- Odczekaj do całkowitego schłodzenia się urządzenia.



#### Ostrzeżenie przed napięciem elektrycznym

**Czynności konserwacyjne, wymagające otwarcia obudowy, mogą być przeprowadzane wyłącznie przez autoryzowany serwis lub przez firmę Trotec.**

### Wskazówki dotyczące konserwacji

We wnętrzu maszyny nie znajdują się żadne elementy, wymagające konserwacji lub smarowania przez użytkownika.

### Czyszczenie

Przed i po każdorazowym wykorzystaniu urządzenie należy oczyścić.

#### Wskazówka

Po czyszczeniu urządzenie nie wymaga smarowania.



#### Ostrzeżenie przed napięciem elektrycznym

Ciecze, które przedostają się do wnętrza obudowy, powodują zagrożenie zwarcie.

Nigdy nie zanurzaj urządzenia oraz jego wyposażenia pod wodę. Zachowaj ostrożność, aby nie dopuścić do przedostania się wody lub innych cieczy do wnętrza obudowy.

- Czyść urządzenie za pomocą wilgotnego, miękkiego i niepostrzępionego kawałka tkaniny. Zwróć uwagę, aby do wnętrza obudowy nie przedostała się wilgoć. Nie dopuszczaj do zawilgocenia elementów elektrycznych. Do nawilżenia tkaniny nie stosuj agresywnych środków czyszczących jak np. rozpylacze czyszczące, rozpuszczalniki, środki zawierające alkohol lub środki szorujące.
- Osuszaj urządzenie za pomocą miękkiego i niepostrzępionego kawałka tkaniny.
- Oczyszczaj tarcze tnące bezpośrednio po zakończeniu pracy w celu uniknięcia ich zanieczyszczenia resztkami żywicy lub kleju.
- W celu uniknięcia przegrzania silnika, otwory wentylacyjne muszą być czyste i drożne.
- Usuń pył i wióry z wylotu wiórów. W przypadku niedrożności wylotu wiórów, oczyść go za pomocą odpowiedniego środka pomocniczego (np. sprężonego powietrza).
- Tarcze tnące bez powłoki mogą zostać zabezpieczone przed korozją poprzez pokrycie ich powierzchni cienką warstwą oleju. Przed rozpoczęciem cięcia usuń olej, w celu uniknięcia jego przedostania się na powierzchnię drewna.

### Czyszczenie dolnej osłony

Dolna osłona winna być czyszczona każdorazowo przed i po zakończeniu pracy. Dolna osłona musi zawsze swobodnie otwierać i zamykać się i nie może być blokowana przez pozostałości materiału itp.

- W razie potrzeby usuń pozostałości materiału wydmuchując je za pomocą sprężonego powietrza albo stosując pędzel.

## Utylizacja



Umieszczony na wycofanym z eksploatacji urządzeniu elektrycznym lub elektronicznym symbol przekreślonego kosza oznacza, że nie może być ono wyrzucane do odpadków gospodarczych. Urządzenie może zostać bezpłatnie zwrócone do najbliższego punktu odbioru zużytych urządzeń elektrycznych i elektronicznych. Odpowiednie adresy dostępne są w urzędach miejskich lub gminnych. Strona internetowa <https://hub.trotec.com/?id=45090> zawiera informacje dotyczące możliwości zwrotu towaru na terenie wielu krajów UE. W przeciwnym razie skontaktuj się z jednostką odpowiedzialną za utylizację zużytych urządzeń, uprawnioną do działania na terenie kraju eksploatacji urządzenia.

Specjalna utylizacja urządzeń elektrycznych i elektronicznych pozwala na ponowne zastosowanie użytych materiałów, sortowanie zastosowanych materiałów lub inne rodzaje wykorzystania starych urządzeń. Procedury te pozwalają także na ograniczenie niekorzystnego wpływu zastosowanych materiałów na środowisko naturalne oraz na zdrowie ludzi.

## Deklaracja zgodności

Tłumaczenie oryginalnej deklaracji zgodności według dyrektywy maszynowej WE 2006/42/WE, załącznik II część 1 rozdział A

Niniejszym firma Trotec GmbH & Co. KG deklaruje, że wyszczególniony poniżej produkt została zaprojektowany, skonstruowany i wykonany zgodnie z zapisami dyrektywy maszynowej WE w wersji 2006/42/WE.

**Model produktu / produkt:** PCSS 10-1400

**Typ produktu:** ręczna pilarka tarczowa

**Rok produkcji od:** 2022

### Zastosowane dyrektywy UE:

- 2011/65/UE: 2011-07-01
- 2012/19/UE: 24.07.2012
- 2014/30/UE: 2014-03-29
- 2015/863/UE: 31.03.2015

### Zastosowane normy harmonizowane:

- EN 61000-3-3:2013
- EN 62841-1:2015
- EN 62841-2-5:2014

### Zastosowane normy i specyfikacje techniczne:

- EN IEC 61000-3-2:2019
- EN 61000-3-3:2013/A1:2019
- EN IEC 55014-1:2021
- EN IEC 55014-2:2021
- IEC 61000-3-3:2013/A2:2021
- EN IEC 61000-3-2:2019+A1:2021

### Producent oraz nazwisko pełnomocnika ds. dokumentacji:

Trotec GmbH  
Grebbener Straße 7, D-52525 Heinsberg  
Telefon: +49 2452 962-400  
E-Mail: [info@trotec.de](mailto:info@trotec.de)

Miejscowość i data wystawienia:

Heinsberg, dnia 28.02.2022

Detlef von der Lieck, Dyrektor Zarządzający

Trotec GmbH

Grebener Str. 7  
D-52525 Heinsberg

☎ +49 2452 962-400

☎ +49 2452 962-200

✉ [info@trotec.com](mailto:info@trotec.com)

[www.trotec.com](http://www.trotec.com)