

TVE 36 T

FR

TRADUCTION DE LA NOTICE
ORIGINALE
VENTILATEUR COLONNE



 **TROTEC**

Sommaire

Indications sur le manuel d'utilisation 2

Sécurité..... 2

Informations sur l'appareil 4

Transport et stockage 5

Montage et mise en service 5

Utilisation 7

Défauts et pannes..... 10

Entretien..... 10

Annexe technique..... 11

Élimination des déchets 11

Indications sur le manuel d'utilisation

Symboles



Avertissement relatif à la tension électrique

Ce symbole indique que la tension électrique cause des risques pour la vie et la santé des personnes.



Avertissement

Cette mention d'avertissement indique un risque moyen qui peut entraîner des blessures graves ou mortelles s'il n'est pas évité.



Attention

Cette mention d'avertissement indique un risque faible qui peut entraîner des blessures bénignes ou moyennes s'il n'est pas évité.

Remarque

Cette mention d'avertissement indique des informations importantes (par ex. dommages matériels), mais aucun danger.



Info

Les indications présentant ce symbole vous aident à exécuter vos tâches rapidement et en toute sécurité.



Observer le mode d'emploi

Les indications présentant ce symbole vous indiquent qu'il est nécessaire de respecter le manuel d'utilisation.

Vous pouvez télécharger la dernière version du manuel d'utilisation et la déclaration de conformité UE sur le lien suivant :



TVE 36 T



<https://hub.trotec.com/?id=43268>

Sécurité

Veillez lire attentivement le présent manuel avant la mise en service ou l'utilisation de l'appareil et conservez-le à proximité immédiate du site d'installation ou de l'appareil même.



Avertissement

Lisez toutes les consignes de sécurité et toutes les instructions.

Le non-respect des consignes de sécurité risque de causer une électrocution, de provoquer un incendie ou de causer des blessures graves.

Conservez toutes les consignes de sécurité et toutes les instructions pour pouvoir vous y reporter ultérieurement.

Les enfants de plus de 8 ans et toute personne ayant des capacités physiques, sensorielles ou mentales réduites ou ne possédant pas l'expérience et/ou les connaissances nécessaires peuvent utiliser l'appareil pour autant qu'ils bénéficient d'une supervision ou ont reçu une instruction adéquate relative à une utilisation sûre de l'appareil et qu'ils ont compris les dangers liés à cette utilisation.

Les enfants ne sont pas autorisés à jouer avec l'appareil. Il est interdit aux enfants d'effectuer le nettoyage et l'entretien de l'appareil sans surveillance.

- N'utilisez pas et ne placez pas l'appareil dans les pièces ou les zones présentant un risque d'explosion.
- N'utilisez pas l'appareil dans des atmosphères agressives.
- Installez l'appareil debout et de façon stable sur une surface solide.
- Faites sécher l'appareil après un nettoyage humide. Ne le faites pas fonctionner s'il est mouillé.
- Ne touchez ou n'utilisez pas l'appareil les mains humides ou mouillées.
- Ne pas exposer l'appareil à un jet d'eau direct.
- N'introduisez pas de corps étrangers ni de membres du corps à l'intérieur de l'appareil.

- Ne couvrez pas l'appareil et ne le transportez pas pendant le fonctionnement.
- Ne pas s'asseoir sur l'appareil.
- L'appareil n'est pas un jouet. Tenez les enfants et les animaux à l'écart. Utilisez l'appareil uniquement sous surveillance.
- Avant chaque utilisation, vérifiez le bon état de l'appareil, des accessoires et des pièces de raccordement. N'utilisez pas l'appareil si celui-ci ou une des pièces qui le composent présente un défaut.
- Protégez tous les câbles électriques en dehors de l'appareil contre les endommagements (par ex. par des animaux). N'utilisez jamais l'appareil lorsque le cordon électrique ou la fiche sont détériorés !
- La prise d'alimentation électrique doit correspondre aux indications données au chapitre Caractéristiques techniques.
- Raccordez la fiche de l'appareil à une prise de courant protégée selon les règles de l'art.
- Choisissez la rallonge de câble électrique conformément aux indications contenues dans les données techniques. Déroulez complètement la rallonge électrique. Évitez toute surcharge électrique.
- Retirez le câble électrique de l'appareil de la prise en tirant sur la fiche avant l'entretien, la maintenance ou les réparations.
- Éteignez l'appareil et tirez le câble électrique de la prise lorsque l'appareil n'est pas utilisé.
- N'utilisez jamais l'appareil si vous remarquez des défauts sur la prise ou sur le câble de raccordement secteur. Si le cordon secteur de cet appareil est endommagé, il doit être remplacé par le fabricant, son service après-vente ou par une personne qualifiée afin d'éviter tout risque. Les câbles électriques défectueux représentent un sérieux danger pour la santé.
- Lors de l'installation, respectez les distances minimum requises par rapport aux murs et aux objets ainsi que les conditions d'entreposage et de fonctionnement conformément aux indications figurant dans le chapitre « Caractéristiques techniques ».
- Assurez-vous que l'entrée et la sortie d'air sont dégagées.
- Assurez-vous qu'aucun objet ne se trouve à proximité immédiate de l'entrée et de la sortie d'air, et que celles-ci soient libres de toute saleté.
- Il est interdit de faire fonctionner l'appareil ou de le raccorder au réseau électrique lorsqu'il n'est pas complètement monté.
- Une installation non conforme peut provoquer un incendie, une électrocution ou des blessures graves.

- L'appareil est doté d'une protection anti-surchauffe qui se déclenche lors d'une surchauffe de l'appareil (dépassement de la température de service). L'appareil s'éteint alors automatiquement.
- Ne placez pas de batteries rechargeables dans la télécommande.

Utilisation conforme

Veillez utiliser le TVE 36 T exclusivement comme ventilateur colonne pour ventiler les espaces intérieurs, dans le respect des caractéristiques techniques.

Utilisation non conforme

- Veuillez ne pas installer l'appareil sur un support mouillé ou inondé.
- Veuillez ne déposer aucun objet, comme p.ex. des vêtements, sur l'appareil.
- Veuillez ne pas utiliser l'appareil à l'extérieur.
- Tout autre fonctionnement ou toute autre utilisation que ceux décrits dans ce manuel est non conforme et interdit. En cas de non-respect, le fabricant décline toute responsabilité en cas de dommage et tous les droits à garantie sont annulés.
- Toute modification structurelle, toute transformation ou tout ajout arbitraire au niveau de l'appareil est strictement interdit.

Qualification du personnel

Toute personne utilisant le présent appareil doit :

- être consciente des risques associés aux appareils électriques en environnement humide.
- avoir lu et compris le manuel d'utilisation, et notamment le chapitre Normes de sécurité.

Risques résiduels



Avertissement relatif à la tension électrique

Toute intervention au niveau des composants électriques est à réaliser exclusivement par une entreprise spécialisée !



Avertissement relatif à la tension électrique

Retirez la fiche d'alimentation de la prise secteur avant toute intervention sur l'appareil.

Ne touchez jamais la fiche secteur avec des mains humides ou mouillées.

Débranchez le cordon secteur de la prise électrique en tirant sur la fiche secteur.



Avertissement

L'utilisation de l'appareil peut comporter un risque s'il est utilisé par des personnes non compétentes, en cas d'utilisation non conforme ou non conventionnelle !
Veuillez respecter les exigences relatives à la qualification du personnel !



Avertissement

L'appareil n'étant pas un jouet, il n'est pas adapté aux enfants.



Avertissement

Danger de suffocation !
Veuillez ne pas laisser traîner les emballages vides. Ils pourraient être dangereux pour les enfants.

Remarque

N'utilisez pas de nettoyeurs agressifs, abrasifs ou décapants pour nettoyer l'appareil.

Comportement en cas d'urgence

1. Éteignez l'appareil.
2. En cas d'urgence, coupez immédiatement l'alimentation électrique de l'appareil. Débranchez le cordon secteur de la prise électrique en tirant sur la fiche secteur.
3. Ne rebranchez jamais un appareil endommagé.

Informations sur l'appareil

Description de l'appareil

Le ventilateur colonne TVE 36 T est destiné à faire circuler l'air à l'intérieur d'une pièce.

L'appareil présente les caractéristiques suivantes :

- 3 vitesses
- Fonction minuterie réglable jusqu'à 7 heures
- Oscillation à 60° activable

Représentation de l'appareil

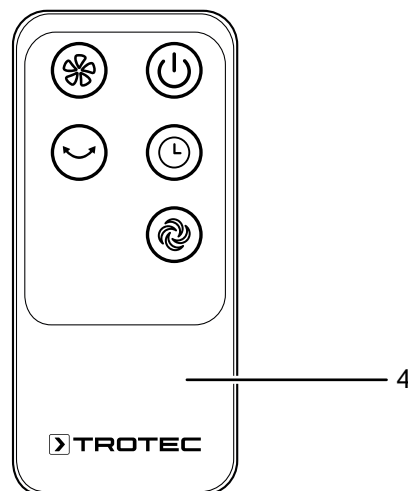
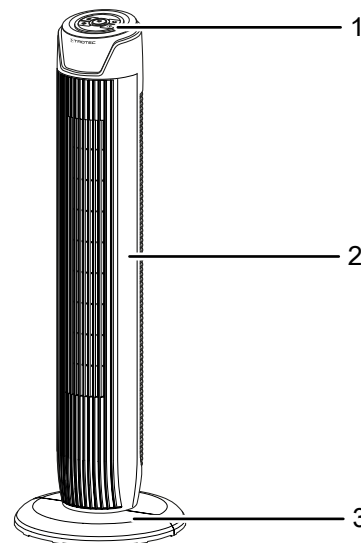

N°	Désignation
1	Panneau de commande
2	Corps du ventilateur
3	Socle
4	Télécommande

Transport et stockage

Remarque

L'appareil peut s'endommager si vous le transportez ou l'entreposez de manière inappropriée.

Observez les informations relatives au transport et à l'entreposage de l'appareil.

Transport

Pour faciliter le transport, l'appareil est pourvu d'une poignée.

Veillez observer les consignes suivantes **avant** chaque transport :

- Éteignez l'appareil.
- Débranchez le cordon secteur de la prise secteur en tirant sur la fiche secteur.
- Veuillez ne pas utiliser le cordon électrique pour tirer l'appareil.

Veillez observer les consignes suivantes **après** chaque transport :

- Installez l'appareil à la verticale après l'avoir transporté.

Stockage

Veillez respecter les consignes suivantes **avant** chaque entreposage :

- Éteignez l'appareil.
- Débranchez le cordon secteur de la prise secteur en tirant sur la fiche secteur.

Observez les conditions de stockage suivantes lorsque vous n'utilisez pas l'appareil :

- au sec et protégé du gel et de la chaleur
- en position verticale, dans un endroit protégé de la poussière et de l'exposition directe au soleil
- le cas échéant, protégé de la poussière par une housse
- ne placez aucun autre appareil ou aucun objet sur l'appareil, afin d'éviter de le détériorer
- retirer les piles de la télécommande

Montage et mise en service

Contenu de la livraison

- 1 appareil TVE 36 T
- 1 télécommande (sans piles)
- 1 mode d'emploi

Déballer l'appareil

1. Ouvrez le carton et sortez l'appareil.
2. Retirez entièrement l'emballage de l'appareil.
3. Déroulez complètement le câble électrique. Assurez-vous que le câble électrique n'est pas endommagé et ne le détériorez pas en le déroulant.

Montage

Montage du socle

1. Assemblez les deux parties du socle (3) de telle sorte que les goujons accrochent dans les ouvertures prévues.

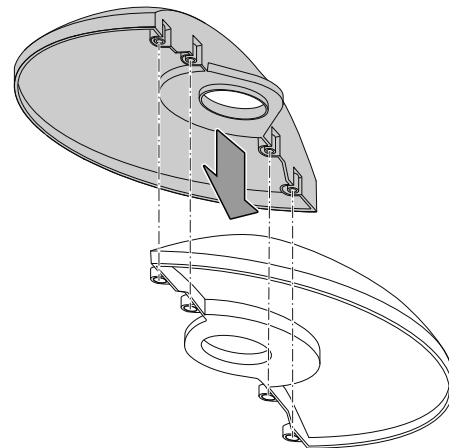

Assemblage du corps du ventilateur et du socle

1. Dévissez l'écrou en plastique (5) situé sous le corps du ventilateur.
2. Assemblez le socle monté et le corps du ventilateur.
3. Assurez-vous que le câble électrique se trouve dans l'évidement prévu à cet effet sur le socle.
4. Vissez l'écrou en plastique (5) dans l'orifice sur le dessous du corps du ventilateur.

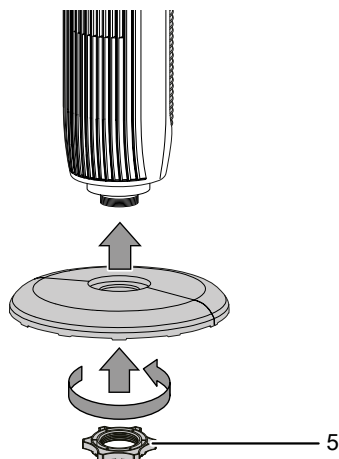

- Pendant le montage, en particulier lorsque l'appareil est placé au centre de la pièce, veillez à ce que le cordon d'alimentation ou tout autre câble électrique soit posé de sorte à éviter tout risque de trébuchement. Utilisez des couvre-câbles.
- Veuillez faire en sorte que les rallonges de câbles soient entièrement déroulées.
- Veillez à ce qu'aucun rideau ni aucun autre objet ne bloque le flux d'air.

Insérez des piles dans la télécommande avant la première mise en service.

Mise en place des piles dans la télécommande

Enlevez le couvercle du compartiment à piles (6) de la télécommande et insérez deux piles AAA (1,5 V).

Remarque

Ne faites jamais fonctionner l'appareil avec des batteries rechargeables. Observez le chapitre Caractéristiques techniques lors de la mise en service.

Mise en service

Lors de l'installation de l'appareil, respectez les distances minimum requises par rapport aux murs et aux objets conformément aux indications du chapitre « Caractéristiques techniques ».

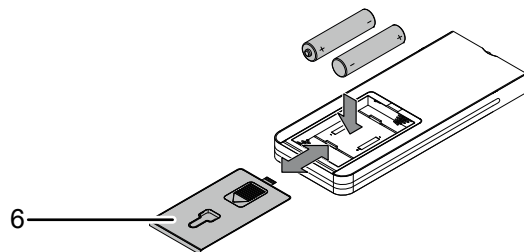
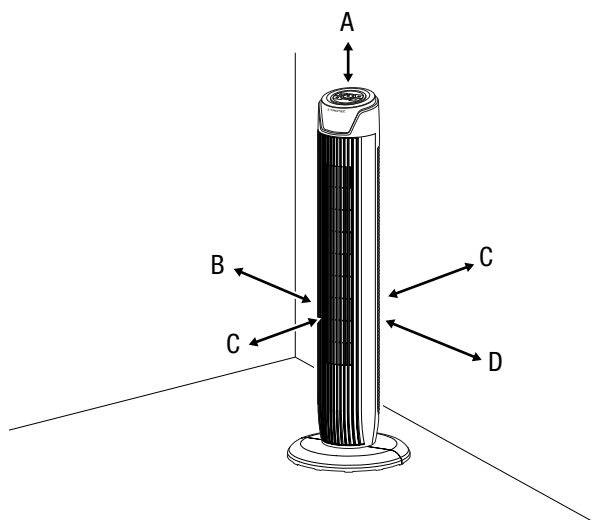

Branchement du câble secteur

- Branchez l'adaptateur secteur dans une prise secteur conformément sécurisée.

- Avant la remise en service de l'appareil, vérifiez l'état du câble d'alimentation. En cas de doutes relatifs à son parfait état, contactez le service après-vente.
- Installez l'appareil debout et de façon stable sur une surface solide.

Utilisation

Éléments de commande

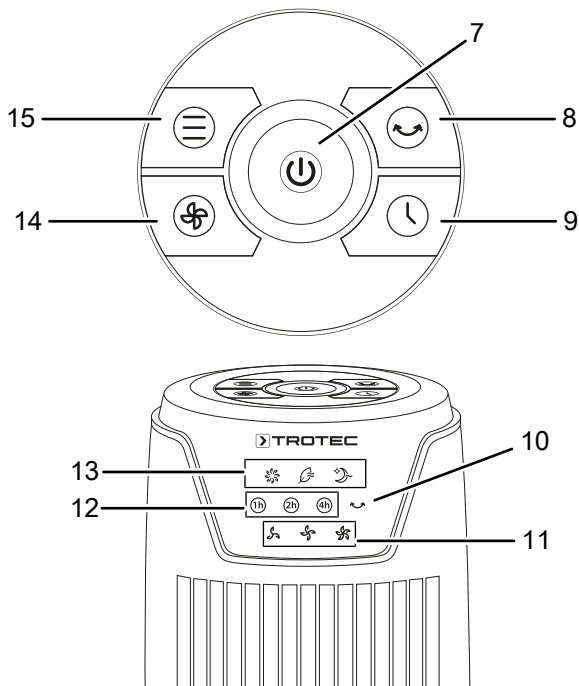

N°	Désignation	Signification
7	Touche <i>ON/OFF</i>	Mise en marche et arrêt de l'appareil
8	Touche <i>OSC</i>	Activation et désactivation de l'oscillation
9	Touche <i>TIMER</i>	Fonction minuterie Mise en marche et arrêt automatiques Réglage du nombre d'heures lorsque la minuterie est activée
10	Voyant oscillation	Indique que la fonction oscillation est activée
11	Affichage de la vitesse de ventilation	Affiche la vitesse de ventilation
12	Voyants LED d'affichage des heures	Affichage du nombre d'heures lorsque la minuterie est activée (1 h, 2 h, 4 h)
13	Voyants LED d'affichage du mode de fonctionnement	Indiquent le mode sélectionné : = <i>Mode normal</i> = <i>Vent naturel</i> = <i>Mode nuit</i>
14	Touche <i>Vitesse de ventilation</i>	• Réglage de la vitesse de ventilation (1-3) Vitesse 1 : ventilation faible Vitesse 2 : ventilation moyenne Vitesse 3 : ventilation forte
15	Touche <i>MODE</i>	Sélection du mode de fonctionnement : <i>Mode normal</i> <i>Vent naturel</i> <i>Mode nuit</i>

Mise en marche de l'appareil

Après avoir installé l'appareil en suivant la description du chapitre Mise en service, vous pouvez le mettre en marche.

1. Appuyez sur la touche *ON/OFF* (7).

⇒ Un signal sonore se fait entendre et l'appareil démarre en *mode normal* à la vitesse de ventilation 1.

Sélection du mode de fonctionnement

L'appareil dispose des modes de fonctionnement suivants :

- *Mode normal*
- *Vent naturel*
- *Mode nuit*

Mode normal

En *mode normal*, le ventilateur fonctionne en permanence à la vitesse de ventilation sélectionnée. Dans ce mode, la vitesse de ventilation peut être réglée entre 1 et 3 ; elle est indiquée sur l'affichage de la vitesse de ventilation (11).

Procédez de la manière suivante pour régler la vitesse de ventilation en *mode normal* :

1. Appuyez sur la touche **MODE** (15) jusqu'à ce que la LED = *Mode normal* s'allume parmi les voyants LED d'affichage du mode de fonctionnement (13).
⇒ L'appareil fonctionne en *mode normal*.
2. Appuyez sur la touche **Vitesse de ventilation** (14) pour commuter entre les différentes vitesses de ventilation.
⇒ La vitesse de ventilation sélectionnée apparaît sur l'affichage de la vitesse de ventilation (11).
⇒ L'appareil fonctionne en continu à la vitesse de ventilation définie.

Vent naturel

En mode *Vent naturel*, la vitesse de ventilation croît et décroît automatiquement, de manière à ce qu'un flux d'air agréable et naturel soit généré. Dans ce mode, vous pouvez modifier manuellement la vitesse de ventilation entre 1 et 3.

Procédez de la manière suivante pour activer le mode *Vent naturel* :

1. Appuyez sur la touche **MODE** (15) jusqu'à ce que la LED = *Vent naturel* s'allume parmi les voyants LED d'affichage du mode de fonctionnement (13).
⇒ L'appareil passe en mode *Vent naturel*.
2. Appuyez sur la touche **Vitesse de ventilation** (14) pour commuter entre les différentes vitesses de ventilation.
⇒ La vitesse de ventilation sélectionnée apparaît sur l'affichage de la vitesse de ventilation (11).

Mode nuit

En *mode nuit*, l'appareil diminue progressivement la vitesse de ventilation, de façon automatique et en fonction de celle qui a été sélectionnée. Dans ce mode, vous pouvez modifier manuellement la vitesse de ventilation entre 1 et 3.

- Sur la vitesse de ventilation 1, l'appareil fonctionne, en *mode nuit*, en permanence à la vitesse 1 du mode *Vent naturel*.
- Sur la vitesse de ventilation 2, l'appareil fonctionne, en *mode nuit*, en permanence à la vitesse 2 du mode *Vent naturel*. Au bout de 30 minutes, l'appareil passe automatiquement à la vitesse 1 du mode *Vent naturel*.
- Sur la vitesse de ventilation 3, l'appareil fonctionne en permanence à la vitesse 3 du mode *Vent naturel*. Au bout de 30 minutes, l'appareil passe automatiquement à la vitesse 2 du mode *Vent naturel*. Au bout de 30 minutes supplémentaires, l'appareil passe automatiquement à la vitesse 1 du mode *Vent naturel*.

Procédez de la façon suivante pour activer le mode nuit :

1. Appuyez sur la touche **MODE** (15) jusqu'à ce que la LED = *Mode nuit* s'allume parmi les voyants LED d'affichage du mode de fonctionnement (13).
⇒ L'appareil fonctionne en *mode nuit*.
2. Appuyez sur la touche **Vitesse de ventilation** (14) pour commuter entre les différentes vitesses de ventilation.
⇒ La vitesse de ventilation sélectionnée apparaît sur l'affichage de la vitesse de ventilation (11).

Réglage de la minuterie

La minuterie possède deux fonctions :

- arrêt automatique après un nombre d'heures prédéfini
- mise en marche automatique après un nombre d'heures prédéfini

Le nombre d'heures peut être réglé sur 1 h, 2 h, 3 h, 4 h, 5 h, 6 h ou 7 h.

Il est possible d'activer la fonction dans chacun des modes de fonctionnement. Elle peut être activée pendant le fonctionnement ou en mode veille.

Mise en marche automatique

✓ L'appareil est éteint.

1. Appuyez sur la touche **TIMER** (9) jusqu'à ce que le nombre d'heures désiré soit indiqué par les voyants LED d'affichage des heures (12).
⇒ La minuterie est réglée sur le nombre d'heures désiré.
⇒ L'appareil s'allume automatiquement au bout du nombre d'heures programmé.
2. Pour supprimer le réglage, appuyez plusieurs fois sur la touche **TIMER** (9) jusqu'à ce que plus aucune valeur ne soit affichée par les voyants LED d'affichage des heures (12).

Arrêt automatique

- ✓ L'appareil est en marche.
- 1. Appuyez sur la touche *TIMER* (9) jusqu'à ce que le nombre d'heures désiré soit indiqué par les voyants LED d'affichage des heures (12).
 - ⇒ La minuterie est réglée sur le nombre d'heures désiré.
 - ⇒ L'appareil s'éteint automatiquement après écoulement du nombre d'heures programmé.
- 2. Pour supprimer le réglage, appuyez plusieurs fois sur la touche *TIMER* (9) jusqu'à ce que plus aucune valeur ne soit affichée par les voyants LED d'affichage des heures (12).

Fonction mémoire

Lorsque vous ré-allumez l'appareil à partir du mode veille ou après une panne de courant, les réglages sélectionnés pour le mode de fonctionnement utilisé en dernier lieu sont mémorisés.

Par contre, une éventuelle programmation de la minuterie n'est pas mémorisée dans l'appareil.

Oscillation

La fonction oscillation permet d'obtenir une ventilation plus homogène.

- ✓ L'appareil est allumé et fonctionne.
- 1. Appuyez sur la touche *OSC* (8) pour activer la fonction oscillation.
 - ⇒ La fonction oscillation est activée.
 - ⇒ Le corps du ventilateur pivote sur un angle allant jusqu'à 60°.
- 2. Appuyez sur la touche *OSC* (8) pour désactiver la fonction oscillation.
 - ⇒ La fonction oscillation est désactivée.
 - ⇒ L'appareil cesse d'osciller dans la position désirée et continue à fonctionner dans le mode défini.

Télécommande

Vous pouvez régler tous les paramètres de l'appareil avec la télécommande fournie.

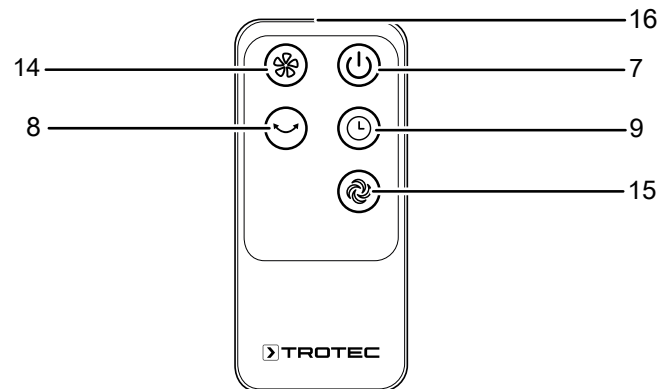

N°	Désignation	Signification
16	Émetteur/ récepteur de la télécommande	Émet vers l'appareil par infrarouge
7	Touche <i>ON/OFF</i>	Mise en marche et arrêt de l'appareil
9	Touche <i>TIMER</i>	Fonction minuterie Mise en marche et arrêt automatiques Réglage du nombre d'heures lorsque la minuterie est activée
15	Touche <i>MODE</i>	Sélection du mode de fonctionnement : <i>Mode normal</i> <i>Vent naturel</i> <i>Mode nuit</i>
8	Touche <i>OSC</i>	Activation et désactivation de l'oscillation
14	Touche <i>Vitesse de ventilation</i>	• Réglage de la vitesse de ventilation (1-3) Vitesse 1 : ventilation faible Vitesse 2 : ventilation moyenne Vitesse 3 : ventilation forte

Mise hors service



Avertissement relatif à la tension électrique

Ne touchez pas la fiche d'alimentation avec les mains humides ou mouillées.

- Arrêtez l'appareil.
- Débranchez le cordon secteur de la prise secteur en tirant sur la fiche secteur.
- Nettoyez l'appareil conformément aux indications figurant au chapitre « Maintenance ».
- Stockez l'appareil conformément aux indications figurant dans le chapitre « Stockage ».

Défauts et pannes

Dans le cadre de sa production, le bon fonctionnement de l'appareil a été contrôlé à plusieurs reprises. Malgré tout, si l'appareil devait présenter des dysfonctionnements, contrôlez-le en vous conformant à la liste suivante.

L'appareil ne se met pas en marche :

- Vérifiez le raccordement au secteur.
- Vérifiez le bon état du cordon et de la fiche secteur.
- Vérifiez le fusible ou le disjoncteur secteur.
- Vérifiez si la protection anti-surchauffe s'est déclenchée, voir chapitre Sécurité.
- Attendez 10 minutes avant de redémarrer l'appareil. Si l'appareil ne démarre pas, faites réviser l'appareil par une entreprise spécialisée ou par la société Trotec.

L'hélice ne démarre pas :

- Vérifiez si l'appareil a bien été mis en marche.
- Vérifiez l'alimentation électrique et contrôlez le bon état de la prise et du câble.

L'appareil est bruyant ou il vibre :

- Vérifiez si l'appareil est stable et bien installé en position verticale.
- Vérifiez que l'appareil est correctement assemblé.

Remarque

Attendez au moins 3 minutes après toute intervention de maintenance ou de réparation. Vous pouvez alors remettre l'appareil en marche.

Même après vérification, l'appareil ne fonctionne toujours pas parfaitement ?

Contactez le service après-vente. Le cas échéant, faites réparer l'appareil par une entreprise d'électricité autorisée ou par la société Trotec.

Entretien

Avant toute opération de maintenance



Avertissement relatif à la tension électrique

Ne touchez pas la fiche d'alimentation avec les mains humides ou mouillées.

- Éteignez l'appareil.
- Débranchez le cordon secteur de la prise secteur en tirant sur la fiche secteur.

Nettoyer le boîtier

Nettoyez le boîtier avec un chiffon humide, doux et non pelucheux. Veillez à ce qu'aucune humidité ne pénètre dans le boîtier. Veillez à ce qu'aucune humidité ne puisse entrer en contact avec les composants électriques. N'utilisez pas de détergents agressifs, comme les aérosols de nettoyage, les solvants, les nettoyeurs à base d'alcool ou les produits abrasifs pour humidifier le chiffon.

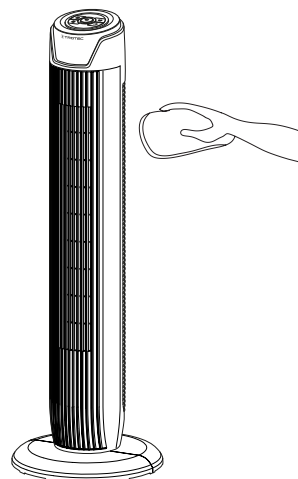

Annexe technique

Caractéristiques techniques

Paramètre	Valeur
Modèle	TVE 36 T
Vitesses de ventilation	3
Vitesse du flux d'air	3,67 m/s
Tension de raccordement	220 - 240 V/50 Hz
Puissance absorbée	45 W
Longueur du cordon secteur	1,80 m
Oscillation	60°
Pression sonore (distance 1 m, vitesse 3)	62 dB(A)
Poids	3,5 kg
Dimensions (longueur x largeur x hauteur)	330 x 330 x 920 (mm)
Distance minimum par rapport aux murs et aux objets	
vers le haut (A) :	30 cm
vers l'arrière (B) :	30 cm
vers les côtés (C) :	30 cm
vers l'avant (D) :	30 cm

Élimination des déchets



Le pictogramme représentant une poubelle barrée, apposé sur un appareil électrique ou électronique, signifie que celui-ci ne doit pas être éliminé en fin de vie avec les ordures ménagères. Des points de collecte gratuits pour les appareils électriques ou électroniques usagés sont à votre disposition à proximité de chez vous. Les autorités de votre ville ou de votre commune peuvent vous en fournir les adresses. Notre site Internet <https://de.trotec.com/shop/> vous informe également sur les autres possibilités de retour que nous avons aménagées.

La collecte séparée des appareils électriques et électroniques usagés permet leur réutilisation éventuelle, le recyclage des matériaux constitutifs et les autres formes de recyclage tout en évitant les conséquences négatives pour l'environnement et la santé des produits dangereux qu'ils sont susceptibles de contenir.



Les piles usagées et les batteries ne doivent pas être jetées avec les ordures ménagères, mais être éliminées conformément à la directive européenne 2006/66/CE DU PARLEMENT ET DU CONSEIL EUROPEEN du 6 septembre 2006 relative aux piles, aux piles rechargeables, aux accumulateurs et aux batteries. Veuillez éliminer les piles et les batteries conformément aux dispositions légales en vigueur.

Trotec GmbH

Grebener Str. 7
D-52525 Heinsberg

☎ +49 2452 962-400

☎ +49 2452 962-200

✉ info@trotec.com

www.trotec.com