

NL

BEDIENINGSHANDLEIDING
LUCHTKOELER



Inhoudsopgave

Opmerkingen m.b.t. de bedieningshandleiding	2
Veiligheid	2
Informatie over het apparaat	4
Transport en opslag	5
Montage en in gebruik nemen	6
Bediening	10
Nabestelbare accessoires	12
Defecten en storingen	13
Onderhoud	14
Technische bijlagen	18
Recycling	18

Opmerkingen m.b.t. de bedieningshandleiding**Symbolen****Waarschuwing voor elektrische spanning**

Dit symbool wijst op gevaren voor het leven en de gezondheid van personen door elektrische spanning.

**Waarschuwing**

Dit signaalwoord wijst op een gevaar met een middelmatige risicograad, dat indien niet vermeden de dood of zwaar letsel tot gevolg kan hebben.

**Voorzichtig**

Dit signaalwoord wijst op een gevaar met een lage risicograad, dat indien niet vermeden gering of matig letsel tot gevolg kan hebben.

Let op

Dit signaalwoord wijst op belangrijke informatie (bijv. materiële schade), maar niet op gevaren.

**Info**

Aanwijzingen met dit symbool helpen u bij het snel en veilig uitvoeren van uw werkzaamheden.

**Handleiding opvolgen**

Aanwijzingen met dit symbool wijzen u erop dat de bedieningshandleiding moet worden opgevolgd.

De actuele versie van de bedieningshandleiding en de EU-conformiteitsverklaring, kunt u downloaden via de volgende link:

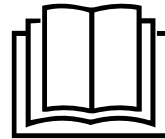

PAE 21



<https://hub.trotec.com/?id=43267>

Veiligheid

Lees deze handleiding vóór het in gebruik nemen / gebruik van het apparaat zorgvuldig en bewaar de handleiding in de directe omgeving van de opstellocatie, resp. het apparaat!

**Waarschuwing****Lees alle veiligheidsinstructies en aanwijzingen.**

Het niet opvolgen van de veiligheidsinstructies en aanwijzingen kan een elektrische schok, brand en / of ernstig letsel veroorzaken.

Bewaar alle veiligheidsinstructies en aanwijzingen voor later gebruik.

Het apparaat kan door kinderen vanaf 8 jaar en door personen met verminderde geestelijke, sensorische of mentale vaardigheden of een gebrek aan ervaring en / of kennis worden gebruikt, als ze onder toezicht staan of m.b.t. het veilig gebruik van het apparaat zijn geïnstrueerd en de hierdoor ontstane gevaren hebben begrepen.

Kinderen mogen niet met het apparaat spelen.

Reiniging en onderhoud door de gebruiker mogen niet door kinderen worden uitgevoerd zonder toezicht.

- Gebruik het apparaat niet in ruimten met explosiegevaar.
- Gebruik het apparaat niet in agressieve atmosferen.
- Plaats het apparaat rechtop en stabiel.
- Laat het apparaat na een vochtige reiniging drogen. Gebruik het niet in natte toestand.
- Gebruik of bedien het apparaat niet met vochtige of natte handen.
- Stel het apparaat niet bloot aan een gerichte waterstraal.
- Steek nooit voorwerpen of ledematen in het apparaat.
- Dek het apparaat tijdens gebruik niet af en transporteer het dan niet.
- Ga niet op het apparaat zitten.
- Het apparaat is geen speelgoed. Houd kinderen en dieren op afstand. Gebruik het apparaat alleen onder toezicht.

- Controleer voor elk gebruik van het apparaat de accessoires en aansluitonderdelen hiervan op mogelijke beschadigingen. Gebruik geen defecte apparaten of apparaatonderdelen.
- Zorg dat alle elektrische kabels buiten het apparaat zijn beschermd tegen beschadigingen (bijv. door dieren). Gebruik het apparaat nooit bij schade aan elektrische kabels of aan de netaansluiting!
- De stroomaansluiting moet voldoen aan de gegeven in het hoofdstuk technische gegevens.
- Steek de netstekker in een volgens de voorschriften gezekeerd stopcontact.
- Houd bij het kiezen van verlengsnoeren rekening met het vermogen van het apparaat, de kabellengte en het gebruiksdoel. Rol de verlengkabel volledig uit. Voorkom elektrische overbelastingen.
- Voor aanvang van onderhouds-, verzorgings- of reparatiewerkzaamheden aan het apparaat de stekker uit het stopcontact trekken.
- Schakel het apparaat uit en verwijder het netsnoer uit het stopcontact als u het apparaat niet gebruikt.
- Gebruik het apparaat nooit als u schade aan de netstekker of het netsnoer constateert.
Wordt het netsnoer van dit apparaat beschadigd, moet deze door de fabrikant of de klantendienst hiervan of door een vergelijkbaar gekwalificeerde persoon worden vervangen, zodat gevaren worden voorkomen.
Defecte netsnoeren vormen een ernstig gevaar voor de gezondheid!
- Houd bij het opstellen van het apparaat rekening met de minimale afstanden t.o.v. wanden en objecten evenals met de opslag- en gebruiksomstandigheden, volgens hoofdstuk technische gegevens.
- Zorg dat de luchtinlaat en luchtuitlaat vrij zijn.
- Zorg dat de aanzuigzijde altijd vrij is van vuil en losse voorwerpen.
- Verwijder geen veiligheidssymbolen, stickers of etiketten van het apparaat. Houd alle veiligheidssymbolen, stickers en etiketten in een leesbare toestand.
- Transporteer het apparaat uitsluitend rechtop en met een geleegd waterreservoir.
- Voor opslag of transport het waterreservoir leegmaken. Drink het water niet. Er bestaat gevaar voor de gezondheid!
- Vul het waterreservoir uitsluitend met vers drinkwater, ijsblokjes van drinkwater en/of geschikte koelaccu's.
- De koelaccu's zijn geen speelgoed. Houd kinderen en dieren uit de buurt.

- Open de koelaccu's nooit. De vloeistof in de koelaccu's kan schadelijk zijn voor de gezondheid.
- Het ijs dat evt. op de koelaccu's ontstaat niet consumeren. Er bestaat gevaar voor de gezondheid!

Bedoeld gebruik

Gebruik het apparaat uitsluitend voor het koelen van binnenruimten, volgens de technische gegevens.

Tot het bedoeld gebruik behoort luchtkoeling van:

- Woonruimten
- Musea
- Magazijnen en archieven
- Bibliotheken
- Telefooncentrales en computerruimten

Niet bedoeld gebruik

- Plaats het apparaat niet op een natte resp. overstroomde ondergrond.
- Leg geen voorwerpen, zoals kledingstukken op het apparaat.
- Gebruik het apparaat niet in de buitenlucht.
- Eigenhandige constructieve wijzigingen, evenals aan- of ombouwwerkzaamheden aan het apparaat zijn verboden.
- Elk ander gebruik en andere bediening dan is opgenomen in deze handleiding is verboden. Bij het negeren hiervan vervalt elke aansprakelijkheid en aanspraak op garantie.

Persoonlijke kwalificaties

Personen die dit apparaat gebruiken moeten:

- zich bewust zijn van de gevaren die bij werkzaamheden met en aan elektrische apparaten in vochtige omgeving ontstaan.
- de bedieningshandleiding, vooral het hoofdstuk veiligheid hebben gelezen en begrepen.

Onderhoudswerkzaamheden waarvoor het openen van de behuizing noodzakelijk is, mogen uitsluitend door geautoriseerde elektrotechnische vakbedrijven of door Trotec worden uitgevoerd.

Restgevaaren



Waarschuwing voor elektrische spanning

Werkzaamheden aan elektrische onderdelen mogen alleen door een geautoriseerd gespecialiseerd bedrijf worden uitgevoerd!



Waarschuwing voor elektrische spanning

Trek voor alle werkzaamheden aan het apparaat de netstekker uit het stopcontact!

De netstekker van het netsnoer uit het stopcontact trekken door de stekker vast te pakken.



Waarschuwing

De vloeistof in de koelaccu's kan schadelijk zijn voor de gezondheid!

Bij het inslikken van de vloeistof direct een arts bezoeken.

Is de vloeistof in de ogen gekomen, spoel dan de ogen uit met water en daarna direct een arts bezoeken.



Waarschuwing

Van dit apparaat kunnen gevaren uitgaan als het ondeskundig of niet volgens het bedoeld gebruik wordt gebruikt door niet geïnstrueerde personen! Zorg dat wordt voldaan aan de persoonlijke kwalificaties!



Waarschuwing

Het apparaat is geen speelgoed en hoort niet in kinderhanden.



Waarschuwing

Verstikkingsgevaar!

Laat het verpakkingsmateriaal niet achteloos rondslingeren. Voor kinderen kan dit gevaarlijk speelgoed zijn.

Let op

Gebruik het apparaat nooit zonder geplaatst luchtfilter!

Zonder luchtfilter vervuild het apparaat inwendig, hierdoor kan de capaciteit worden verminderd en het apparaat worden beschadigd.

Gedrag bij noodgevallen

1. Schakel het apparaat uit.
2. Bij noodgevallen het apparaat scheiden van de netvoeding:
De netstekker van het aansluitkabel uit het stopcontact verwijderen door de stekker vast te pakken.
3. Sluit een defect apparaat niet opnieuw aan op de netaansluiting.

Informatie over het apparaat

Beschrijving van het apparaat

De luchtkoeler koelt ruimten via verdampingskoude af naar aangename temperaturen.

Het apparaat wordt gevuld met koud water of naar keuze met ijsblokjes en/of koelaccu's. De instromende warme lucht wordt bij het verdampingsfilter afgekoeld en via de ventilator afgeven als koude lucht.

Naast de koelfunctie kan het apparaat ook worden gebruikt voor het leveren van frisse lucht: Dankzij het geïntegreerde luchtfilter, evenals de honingraatstructuur van het verdampingsfilter, wordt de aangezogen lucht gefilterd en bevochtigd.

De ventilatorsnelheid kan worden ingesteld op drie niveaus.

De uitblaasrichting van de gekoelde lucht kan handmatig worden ingesteld via de ventilatielamellen, evenals via de optioneel inschakelbare, automatische swing-modus.

Het apparaat kan via het bedieningspaneel op het apparaat worden bediend.

Overzicht van het apparaat

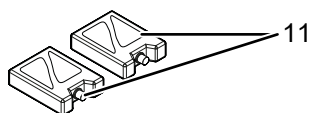
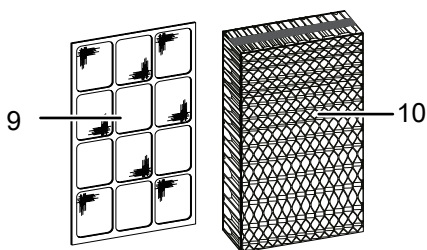
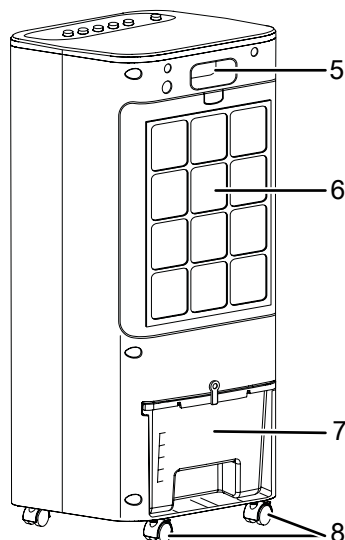
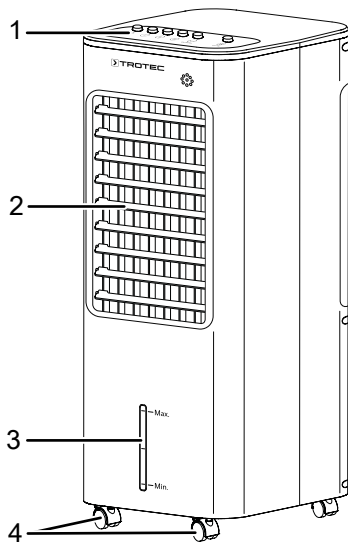

Nr.	Aanduiding
1	Bedieningspaneel
2	Luchtuitlaat met verstelbare ventilatielamellen en luchtgeleidingslamellen voor swing-functie
3	Waterpeilindicatie
4	Transportrollen
5	Transportgreep
6	Luchtinlaat met luchtfilter en honingraatfilter
7	Waterreservoir met vulpeilindicatie
8	Transportrollen met parkeerrem
9	Luchtfilter
10	Verdampingsfilter resp. honingraatfilter
11	Koelaccu's

Transport en opslag

Let op

Het apparaat kan beschadigd raken als het niet correct wordt opgeslagen of getransporteerd.

De informatie m.b.t. het transport en de opslag van het apparaat opvolgen.

Transport

Het apparaat is voorzien van transportrollen voor een eenvoudig transport.

Het apparaat is voorzien van een handgreep voor eenvoudig transport.

Vóór elk transport de volgende instructies opvolgen:

- Schakel het apparaat uit.
- De stekker van het netsnoer uit het stopcontact trekken door de stekker vast te pakken.
- Gebruik het netsnoer niet als trektouw.
- Maak het waterreservoir leeg.
- De remmen van de rollen loszetten.
- Rol het apparaat alleen over vlakke en gladde oppervlakken.

Na elk transport de volgende instructies opvolgen:

- Plaats het apparaat na het transport rechtop.

Opslag

Vóór elke opslag de volgende aanwijzingen opvolgen:

- Het waterreservoir legen en reinigen voor de opslag (zie het hoofdstuk onderhoud).
- Laat het honingraatfilter voor het opslaan drogen. Anders kan het apparaat na het weer in gebruik nemen een muffe geur verspreiden.
- De stekker van het netsnoer uit het stopcontact trekken door de stekker vast te pakken.

Houd bij het niet gebruiken van het apparaat rekening met de volgende opslagcondities:

- droog en tegen vocht en hitte beschermd
- rechtopstaand op een positie die beschermd is tegen stof en direct zonlicht
- evt. met een hoes tegen indringen van stof beschermen
- geen andere apparaten of voorwerpen op het apparaat plaatsen, zodat beschadigingen aan het apparaat worden voorkomen

Montage en in gebruik nemen

Leveromvang

- 1 x apparaat
- 1 x honingraatfilter
- 1 x luchtfilter
- 2 x transportrol
- 2 x transportrol met parkeerrem
- 2 x koelaccu
- 1 x handleiding

Apparaat uitpakken

1. Open de doos en het apparaat hieruit halen.
2. Verwijder de verpakking volledig van het apparaat.
3. Het netsnoer volledig afwikkelen. Controleer of het netsnoer niet is beschadigd en beschadig het niet bij het afwikkelen.

In gebruik nemen

Houd bij het opstellen van het apparaat rekening met de minimale afstanden t.o.v. wanden en objecten, volgens hoofdstuk technische gegevens.

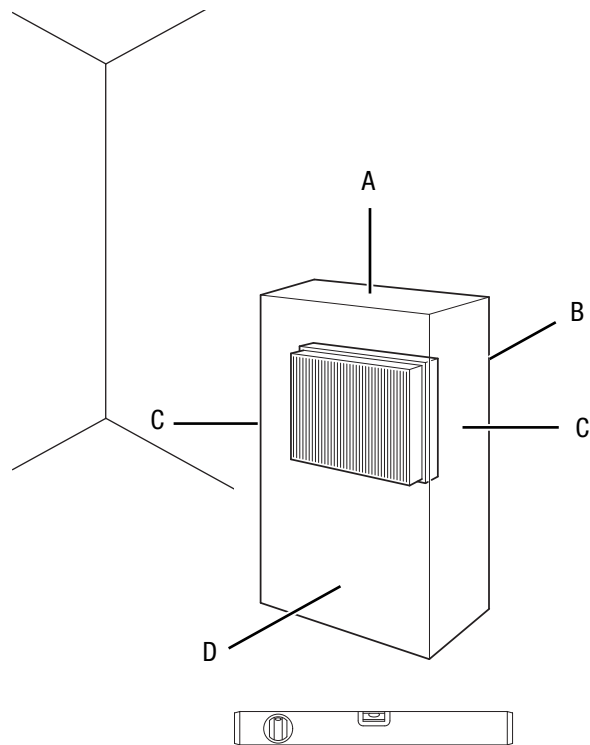

- Controleer de toestand van het netsnoer voordat het apparaat weer in gebruik wordt genomen. Bij twijfel aan de probleemloze toestand hiervan, contact opnemen met de klantendienst.
- Plaats het apparaat rechtop en stabiel.
- Voorkom struikelgevaar bij het leggen van het netsnoer, resp. andere elektrische snoeren, vooral bij het opstellen van het apparaat middenin een ruimte. Gebruik snoerbruggen.
- Zorg dat verlengsnoeren volledig zijn uit-/afgerold.
- Zorg dat gordijnen of andere objecten de luchtstroom niet hinderen.

Transportrollen monteren

Voor een eenvoudig transport en een stabiele stand, is het noodzakelijk de meegeleverde transportrollen te monteren. Ga hierbij als volgt te werk:

Let op

Zorg er bij de montage van de transportrollen voor dat het gevulde waterreservoir zich niet in het apparaat bevindt.

1. Leg het apparaat op de zijkant en plaats een rol in het apparaat. Herhaal deze stap voor de 3 overige transportrollen.
 - ⇒ Houd er daarbij rekening mee dat de transportrollen met parkeerrem aan de voorzijde van het apparaat moeten worden gepositioneerd.

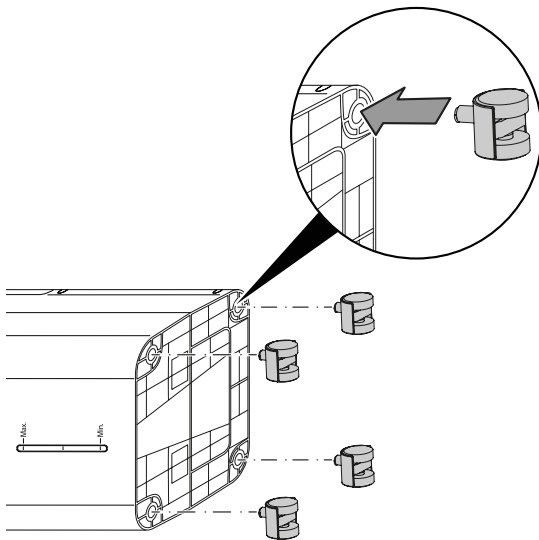

- Zet voor een eenvoudig transport de parkeerremmen los.

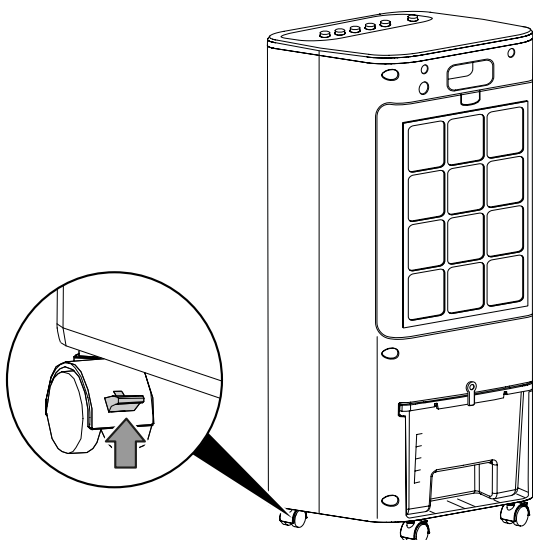

- Zet voor een stabiele stand de parkeerremmen vast.

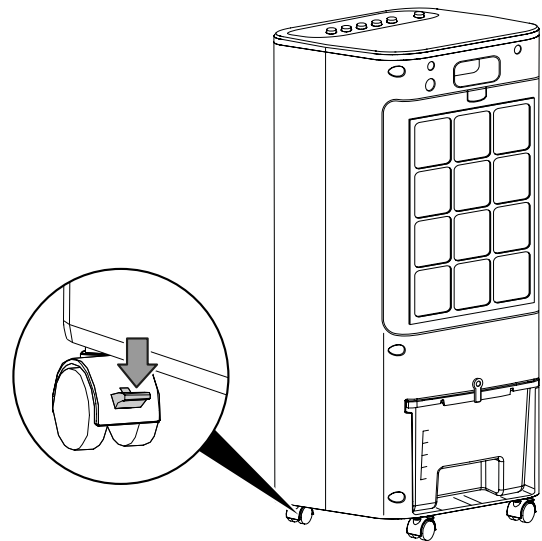

Waterreservoir vullen

Voor de luchtkoeling heeft het apparaat vers drinkwater nodig.

Let op

Het apparaat uitsluitend vullen met vers drinkwater. De watertemperatuur mag max. 40 °C zijn.



Info

Ververs het water bij voorkeur dagelijks, om bacterievorming te voorkomen.

Houd rekening met de volgende aanwijzingen bij gebruik van de koelaccu's:

- Leg de koelaccu's voor het gebruik minimaal 4 uur in een vriesvak.
- Het waterreservoir (7) moet voor het plaatsen van de koelaccu's worden gevuld met water.



Info

Bij het gebruik van koelaccu's bij hoge buitentemperaturen kan condens ontstaan in het waterreservoir, dat op de vloer kan druppelen.

1. Scheid het apparaat van het stroomnet voordat u water bijvult of koelaccu's in het apparaat legt.
2. Ontgrendel het waterreservoir door de clip naar boven te draaien.

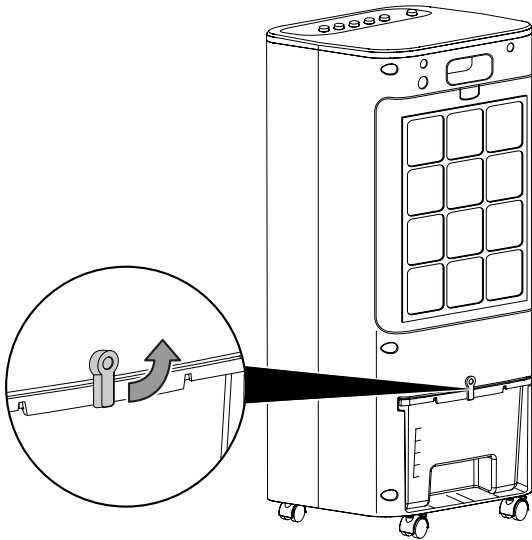

3. Trek het waterreservoir een stukje uit het apparaat.



Info

Er zijn twee manieren om het waterreservoir te vullen:

Variante A: Trek het waterreservoir zo ver mogelijk uit het apparaat en vul het waterreservoir met een geschikt vat. Houd er rekening mee dat u het waterreservoir niet helemaal uit het apparaat kunt trekken, omdat er een pomp in het waterreservoir bevestigd is. Ga in dit geval verder met stap 6.

Variante B: Haal het waterreservoir helemaal uit het apparaat en vul dan het waterreservoir. Zie daarvoor stap 4 en 5.

4. Maak de pomp los en haal hem uit het waterreservoir door de houder 90° met de klok mee te draaien. Let er daarbij op dat u de aangesloten kabel en de slang aan de pomp niet beschadigt en losmaakt.

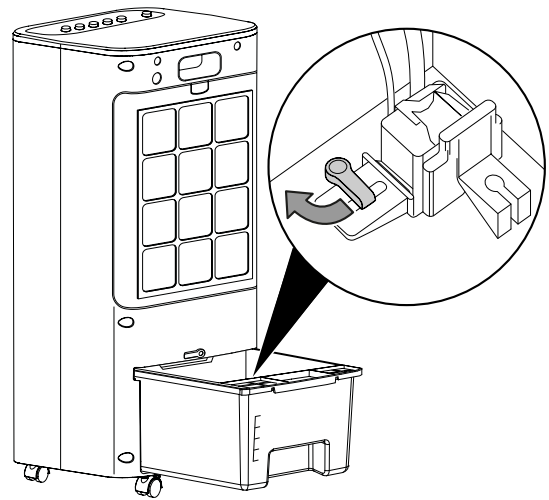

5. Haal het waterreservoir uit het apparaat.
6. Vul het waterreservoir uitsluitend met vers drinkwater. Optioneel kunt u voor extra koeling ijsblokjes van drinkwater toevoegen.
 - ⇒ Houd rekening met het minimale en maximale vulpeil op de vulpeilindicatie. Het waterreservoir moet tot het minimale vulpeil worden gevuld om de pomp te laten werken.

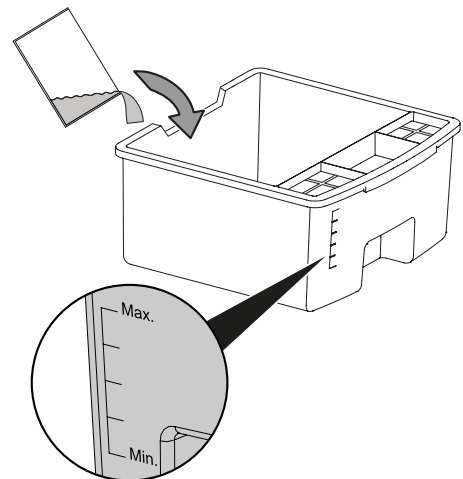

7. Leg indien nodig de koelaccu's in het waterreservoir om een extra koeffect te bereiken.

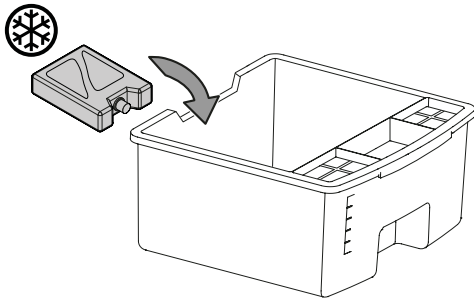

8. Plaats het waterreservoir weer in het apparaat en bevestig indien nodig de pomp in het waterreservoir door deze in het systeem te plaatsen en de houder 90° tegen de klok in te draaien.
9. Vergrendel het waterreservoir door de clip naar beneden voor het waterreservoir te draaien.

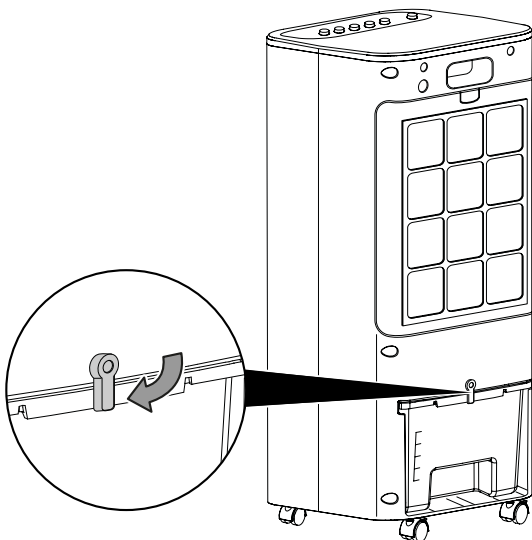

10. Controleer of de buitenkant van het apparaat niet vochtig of nat is. Veeg het apparaat anders droog.

Honingraatfilter en luchtfilter plaatsen

Let op

Het apparaat mag in de bedrijfsmodus luchtkoeling niet zonder honingraatfilter worden gebruikt, omdat anders de *Koeling* niet werkt.

Let op

Gebruik het apparaat nooit zonder geplaatst luchtfilter! Zonder luchtfilter vervuult het apparaat inwendig, hierdoor kan de capaciteit worden verminderd en het apparaat worden beschadigd.

Let op

Let er voor een gelijkmatige verdeling van het water op dat de groef van het honingraatfilter zich aan de bovenkant bevindt.

- Zorg voor het inschakelen, dat het honingraatfilter en het luchtfilter zijn geplaatst.

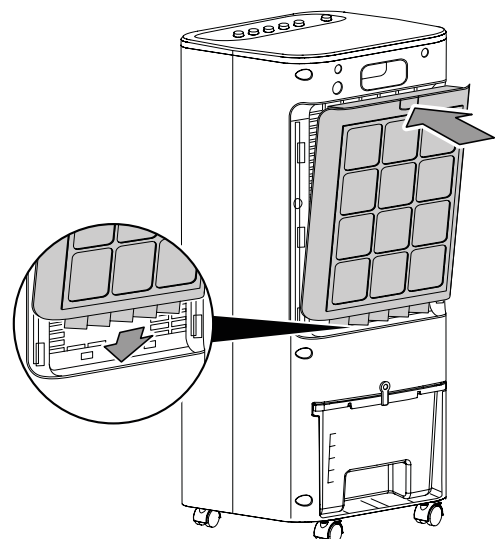
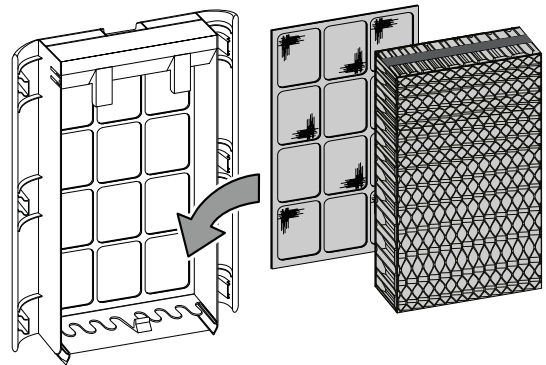

Ventilatielamellen openen

- Stel voor het inschakelen van het apparaat de ventilatielamellen bij de luchtuitlaat in.

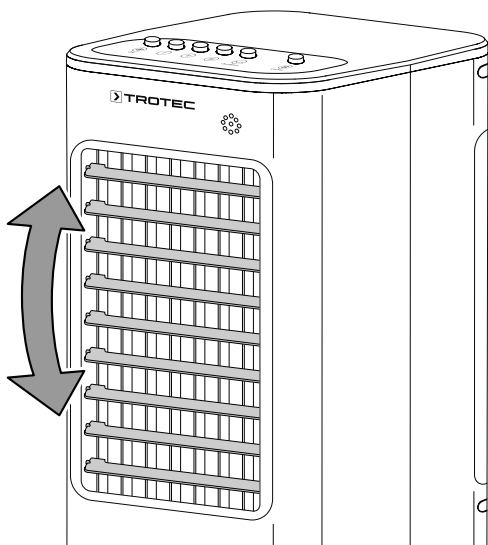

Netsnoer aansluiten

- Steek de netstekker in een volgens de voorschriften gezekerd stopcontact.

Bediening

- Vermijd open deuren en ramen.

Bedieningselementen

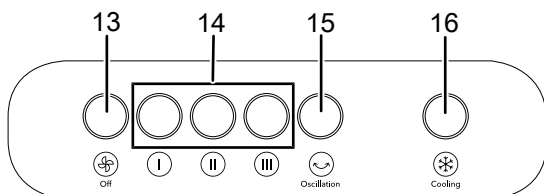

Nr.	Aanduiding	Betekenis
13	Toets <i>Off</i>	Schakelt de ventilatie uit
14	Toetsen <i>Ventilatorsnelheid</i>	Ventilatorsnelheid instellen: I Niveau 1 = laag II Niveau 2 = middelmatig III Niveau 3 = hoog
15	Toets <i>Oscillation</i>	Swing-functie in- of uitschakelen
16	Toets <i>Cooling</i>	Luchtkoeling in- of uitschakelen

Apparaat inschakelen

Nadat het apparaat klaar voor gebruik is opgesteld, zoals in hoofdstuk inbedrijfstelling is beschreven, kan het worden ingeschakeld.

Bedrijfsmodus instellen

Het apparaat beschikt over de volgende bedrijfsmodi:

- *Ventilatie*
- *Luchtkoeling*

Ventilatie

Ga als volgt te werk om de ventilatie in te stellen:

1. Druk op een van de toetsen *Ventilatorsnelheid* (14).
⇒ Het apparaat schakelde ventilatie met de betreffende ventilatorsnelheid in.
2. Druk op de toets *Off* (13) om de ventilatie uit te schakelen.

Let op

Houd er rekening mee dat het apparaat niet automatisch uitschakelt.

Luchtkoeling

Bij de luchtkoeling wordt de pomp ingeschakeld en het water via het honingraatfilter verdeeld om de circulerende lucht te koelen.

Ga als volgt te werk om de luchtkoeling in te schakelen:

1. Druk op de toets *Cooling* (16).
⇒ De pomp wordt ingeschakeld.
2. Druk opnieuw op de toets *Cooling* (16) om de pomp en daarmee de luchtkoeling uit te schakelen.

Let op

Houd er rekening mee dat de toets *Off* de pomp voor de luchtkoeling niet uitschakelt. De toets *Off* schakelt alleen de ventilatie uit.

Let op

Tijdens de bedrijfsmodus *Luchtkoeling* mag het waterreservoir niet worden uitgetrokken, omdat anders het water uit het filter inwendig in het apparaat omlaag druppelt.

Swing-functie

De swing-functie kan indien nodig bij alle bedrijfsmodi als extra worden ingeschakeld.

Achter de horizontale ventilatielamellen bevinden zich verticale luchtgeleidingslamellen. Met de swing-functie worden deze automatisch bewogen en zorgen ze voor een doorlopende luchtcirculatie.

Druk op de toets *Oscillation* (15) om de swing-functie in of uit te schakelen.

Water bijvullen

Het waterreservoir moet worden gevuld zodra het leeg is en u de luchtkoeling wilt gebruiken.

Houd rekening met de volgende aanwijzingen bij gebruik van de koelaccu's:

- Leg de koelaccu's voor het gebruik minimaal 4 uur in een vriesvak.
- Het waterreservoir (7) moet voor het plaatsen van de koelaccu's worden gevuld met water.



Info

Bij het gebruik van koelaccu's bij hoge buitentemperaturen kan condens ontstaan in het waterreservoir, dat op de vloer kan druppelen.

1. Scheid het apparaat van het stroomnet voordat u water bijvult of koelaccu's in het apparaat legt.
2. Ontgrendel het waterreservoir door de clip naar boven te draaien.

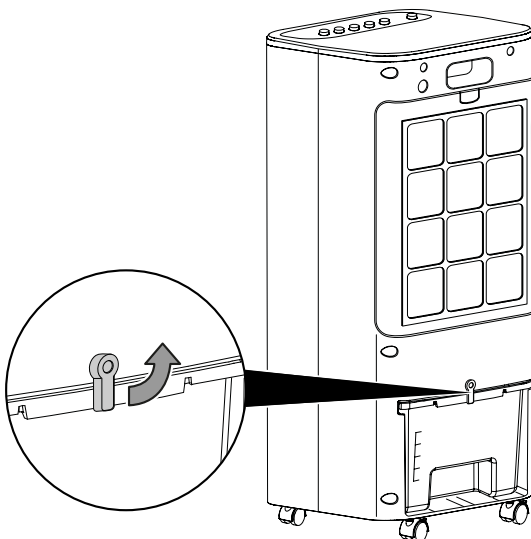

3. Trek het waterreservoir een stukje uit het apparaat.



Info

Er zijn twee manieren om het waterreservoir te vullen:

Variante A: Trek het waterreservoir zo ver mogelijk uit het apparaat en vul het waterreservoir met een geschikt vat. Houd er rekening mee dat u het waterreservoir niet helemaal uit het apparaat kunt trekken, omdat er een pomp in het waterreservoir bevestigd is. Ga in dit geval verder met stap 6.

Variante B: Haal het waterreservoir helemaal uit het apparaat en vul dan het waterreservoir. Zie daarvoor stap 4 en 5.

4. Maak de pomp los en haal hem uit het waterreservoir door de houder 90° met de klok mee te draaien. Let er daarbij op dat u de aangesloten kabel en de slang aan de pomp niet beschadigt en losmaakt.

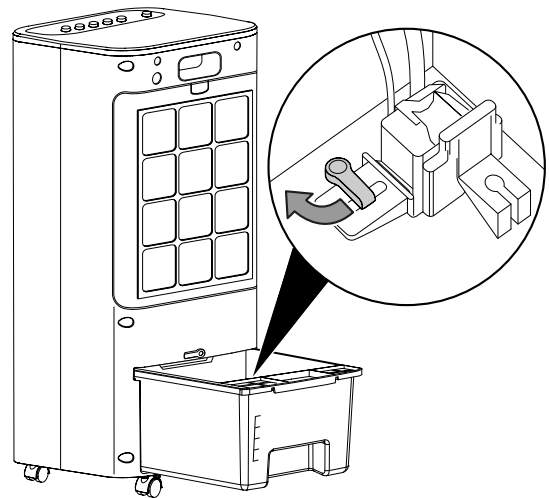

5. Haal het waterreservoir uit het apparaat.
 6. Vul het waterreservoir uitsluitend met vers drinkwater. Optioneel kunt u voor extra koeling ijsblokjes van drinkwater toevoegen.
- ⇒ Houd rekening met het minimale en maximale vulpeil op de vulpeilindicatie. Het waterreservoir moet tot het minimale vulpeil worden gevuld om de pomp te laten werken.

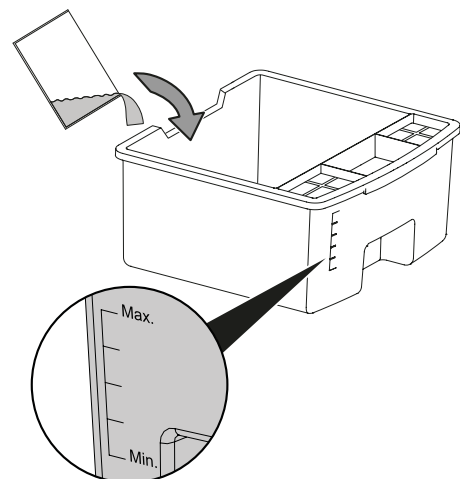

7. Leg indien nodig de koelaccu's in het waterreservoir om een extra koeffect te bereiken.

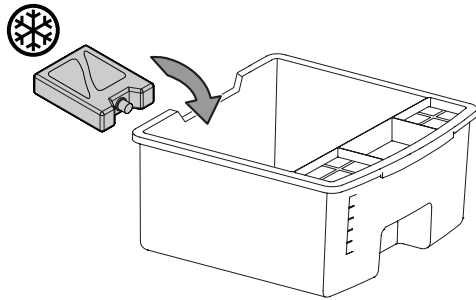

8. Plaats het waterreservoir weer in het apparaat en bevestig indien nodig de pomp in het waterreservoir door deze in het systeem te plaatsen en de houder 90° tegen de klok in te draaien.
9. Vergrendel het waterreservoir door de clip naar beneden voor het waterreservoir te draaien.

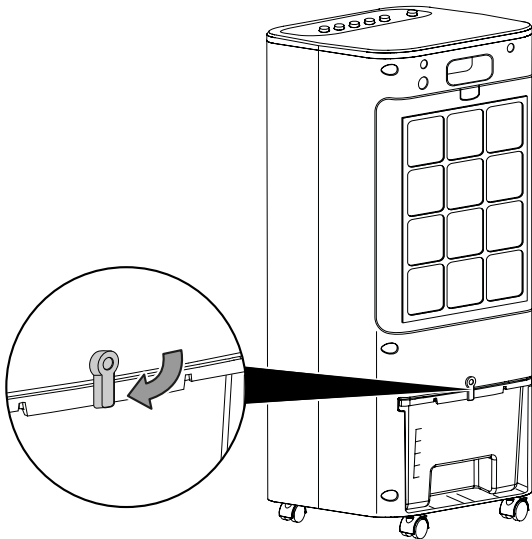

10. Controleer of de buitenkant van het apparaat niet vochtig of nat is. Veeg het apparaat anders droog.

Buiten gebruik stellen



Waarschuwing voor elektrische spanning

Raak de netstekker niet aan met vochtige of natte handen.

- Schakel het apparaat uit.
- De stekker van het netsnoer uit het stopcontact trekken door de stekker vast te pakken.
- Leeg en reinig het waterreservoir (zie het hoofdstuk Onderhoud).
- Reinig het apparaat volgens het hoofdstuk onderhoud.
- Het apparaat opslaan volgens het hoofdstuk opslag.

Nabestelbare accessoires



Waarschuwing

Gebruik alleen accessoires en hulpapparaten, die in de bedieningshandleiding zijn opgegeven. Het gebruik van andere dan in de bedieningshandleiding aanbevolen gereedschappen of andere accessoires kan letselgevaar opleveren.

Aanduiding	Artikelnummer
Verdampingsfilter PAE 21	7.710.000.865

Defecten en storingen

Het apparaat is tijdens de productie meerdere keren op een goede werking getest. Mochten er desondanks storingen ontstaan, controleer het apparaat dan op basis van de volgende lijst.

Het apparaat start niet:

- Controleer de netaansluiting.
- Controleer het netsnoer en de netstekker op beschadigingen.
- Controleer de afzekering van de gebouwinstallatie.
- Wacht 10 minuten, voordat u het apparaat opnieuw start. Mocht het apparaat niet opstarten, laat dan een elektrische controle uitvoeren door gespecialiseerd bedrijf of door Trotec.

Het apparaat werkt niet of met een gereduceerde capaciteit:

- Controleer de stand van de horizontale ventilatielamellen. De ventilatielamellen moeten zo ver mogelijk geopend zijn.
- Controleer het luchtfilter op vervuilingen. Het luchtfilter indien nodig reinigen, resp. vervangen.
- Controleer de minimale afstanden t.o.v. wanden en objecten. Zet het apparaat evt. verder in de ruimte.

Het apparaat draait, maar er is geen luchtkoeling of de pomp werkt niet:

- Controleer of de bedrijfsmodus *Luchtkoeling* is geactiveerd.
- Controleer het vulpeil van het waterreservoir (zie het hoofdstuk waterreservoir vullen).
- Controleer of evt. objecten de pompinlaat blokkeren. Controleer of de ingang van de pomp niet is geblokkeerd.
- Mocht de pomp ondanks een correct gevuld waterreservoir en geactiveerde luchtkoeling niet werken, dan kan de pomp defect zijn. Neem contact op met de klantenservice.
- Controleer of de pomp correct in het waterreservoir is geplaatst en bevestigd (zie hoofdstuk Waterreservoir vullen).

Waterlekkage:

- Controleer het apparaat op lekkages.
- Controleer of het waterreservoir goed vastzit.

De swing-functie werkt niet:

- De motor van de swing-functie kan defect zijn. Neem contact op met de klantenservice.

Het apparaat maakt herrie, resp. trilt:

- Controleer of het apparaat rechtop en stabiel staat.

Let op

Wacht na alle onderhouds- en reparatiewerkzaamheden minimaal 3 minuten. Schakel het apparaat daarna weer in.

Werkt uw apparaat na deze controles nog niet probleemloos?

Neem contact op met de klantenservice. Evt. het apparaat voor reparatie naar een geautoriseerd elektrotechnisch vakbedrijf of naar Trotec brengen.

Onderhoud

Onderhoudsintervallen

Onderhouds- en verzorgingsinterval	voor elke keer in gebruik nemen	indien nodig	minimaal elke 2 weken	minimaal elke 4 weken	minimaal elke 6 maanden	minimaal jaarlijks
Waterreservoir reinigen	X		X			
Aanzuig- en uitblaasopeningen op vervuilingen en vreemde objecten controleren, indien nodig reinigen	X			X		
Uitwendige reiniging		X				X
Visuele controle van het inwendige van het apparaat op vervuilingen		X				X
Luchtfilter op vervuilingen en vreemde objecten controleren, indien nodig reinigen	X		X			
Honingraatfilter vervangen		X				
Op beschadigingen controleren	X					
Bevestigingsbouten controleren		X				X
Werkingstest						X

Onderhouds- en verzorgingsrapport

Apparaattype:

Apparaatnummer:

Onderhouds- en verzorgingsinterval	1	2	3	4	5	6	7	8	9	10	11	12	13	14	15	16
Waterreservoir reinigen																
Aanzuig- en uitblaasopeningen op vervuilingen en vreemde objecten controleren, indien nodig reinigen																
Uitwendige reiniging																
Visuele controle van het inwendige van het apparaat op vervuilingen																
Luchtfilter op vervuilingen en vreemde objecten controleren, indien nodig reinigen																
Honingraatfilter vervangen																
Op beschadigingen controleren																
Bevestigingsschroeven controleren																
Proefdraaien																
Opmerkingen:																

1. Datum: Handtekening:	2. Datum: Handtekening:	3. Datum: Handtekening:	4. Datum: Handtekening:
5. Datum: Handtekening:	6. Datum: Handtekening:	7. Datum: Handtekening:	8. Datum: Handtekening:
9. Datum: Handtekening:	10. Datum: Handtekening:	11. Datum: Handtekening:	12. Datum: Handtekening:
13. Datum: Handtekening:	14. Datum: Handtekening:	15. Datum: Handtekening:	16. Datum: Handtekening:

Werkzaamheden voor aanvang van het onderhoud



Waarschuwing voor elektrische spanning

Raak de netstekker niet aan met vochtige of natte handen.

- Schakel het apparaat uit.
- De stekker van het netsnoer uit het stopcontact trekken door de stekker vast te pakken.



Waarschuwing voor elektrische spanning

Werkzaamheden waarvoor het openen van de behuizing noodzakelijk is, mogen uitsluitend door geautoriseerde vakbedrijven of door Trotec worden uitgevoerd.

Visuele controle van het inwendige van het apparaat op vervuilingen

1. Verwijder het luchtfilter.
2. Schijn met een zaklamp in de openingen van het apparaat.
3. Controleer het inwendige van het apparaat op vervuilingen.
4. Ziet u een dikke stoflaag, laat dan het apparaat inwendig reinigen door een elektrotechnisch vakbedrijf of door Trotec.
5. Plaats het luchtfilter weer.

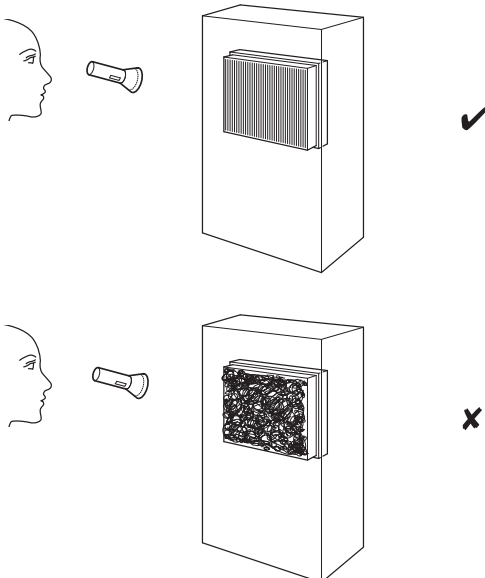

Behuizing reinigen

Reinig de behuizing met een vochtige, zachte en pluisvrije doek. Zorg dat geen vocht in de behuizing komt. Zorg dat elektrische onderdelen niet in contact komen met vocht. Gebruik geen agressieve reinigingsmiddelen, zoals reinigingsmiddelen, oplosmiddelen, alcoholhoudende reinigingsmiddelen of schuurmiddelen voor het bevochtigen van de doek.

Waterreservoir reinigen

Het waterreservoir moet om de twee weken worden gereinigd. Het waterreservoir moet bij langdurig niet gebruiken resp. voor opslag worden geleegd.

1. Ontgrendel het waterreservoir door de clip naar boven te draaien.

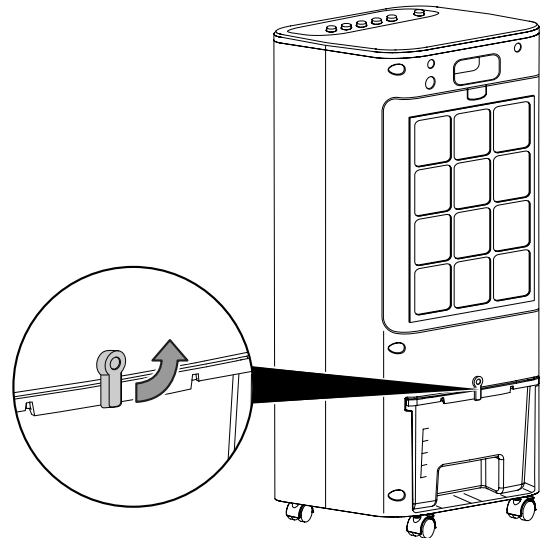

2. Trek het waterreservoir een stukje uit het apparaat.
3. Maak de pomp los en haal hem uit het waterreservoir door de houder 90° met de klok mee te draaien. Let er daarbij op dat u de aangesloten kabel en de slang aan de pomp niet beschadigt en losmaakt.

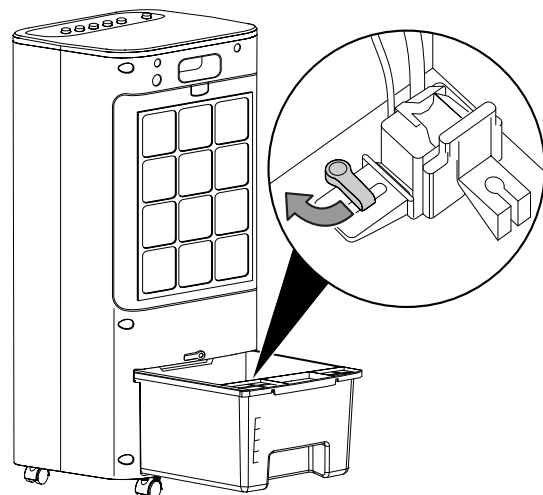

4. Haal het waterreservoir uit het apparaat.
5. Spoel het waterreservoir zorgvuldig uit in een gootsteen o.i.d.
6. Reinig het reservoir met een mild reinigingsmiddel (geen afwasmiddel!).
7. Verwijder alle kalkafzettingen uit het waterreservoir.
8. Droog het inwendige van de tank met een pluisvrije doek.
9. Vul het waterreservoir met vers drinkwater als het apparaat weer in gebruik moet worden genomen (zie hoofdstuk Water bijvullen).

10. Bevestig de pomp in het waterreservoir door de pomp in het systeem te plaatsen en de houder 90° met de klok mee te draaien.
11. Plaats het waterreservoir weer in het apparaat.
12. Vergrendel het waterreservoir door de clip naar beneden voor het waterreservoir te draaien.

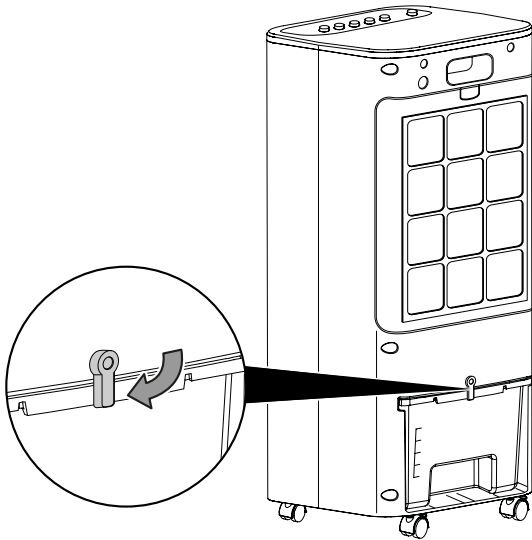

13. Zorg dat het waterreservoir goed wordt geplaatst, anders zal het apparaat niet opnieuw worden ingeschakeld.

LuchtfILTER reinigen

Het luchtfILTER moet worden gereinigd, zodra het vervuild is. Dit is bijv. merkbaar aan een gereduceerde capaciteit (zie hoofdstuk defecten en storingen).



Waarschuwing

Controleer of het luchtfILTER niet versleten of beschadigd is. De hoeken en randen van het luchtfILTER mogen niet zijn vervormd of afgerond. Controleer voor het weer plaatsen van het luchtfILTER of het onbeschadigd en droog is!

1. Verwijder het luchtfILTER uit het apparaat.

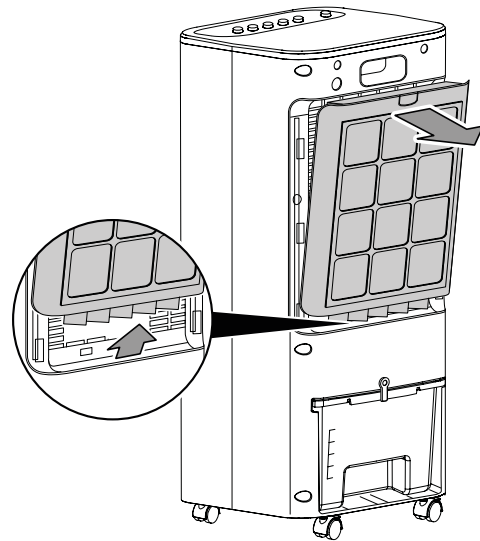

2. Verwijder het honingraatfilter uit het LuchtfILTER.
3. Haal het luchtfILTER uit de houder.

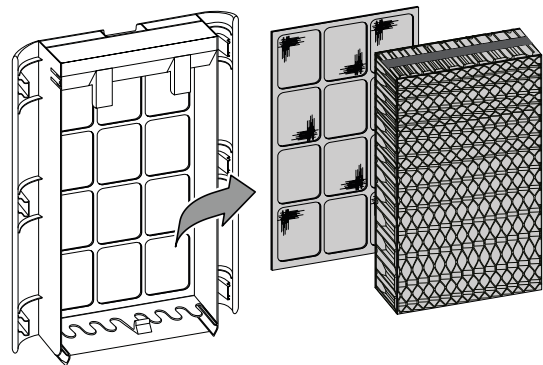

4. Maak het filter schoon met een zachte, licht bevochtigde, pluisvrije doek. Is het filter sterk vervuild, maak het dan schoon met warm water, vermengd met een neutraal reinigingsmiddel.
5. Laat het filter volledig drogen. Plaats geen nat filter in het apparaat!
6. Plaats het luchtfILTER weer in de houder.
7. Plaats het honingraatfilter weer in het luchtfILTER.

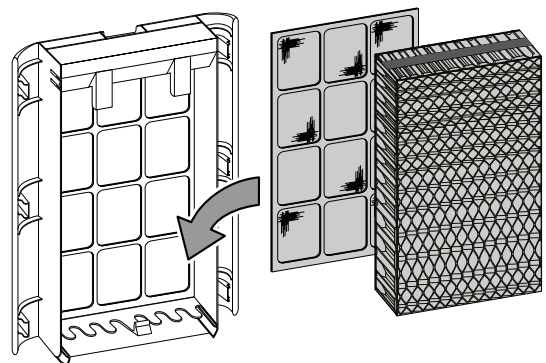

8. Plaats het luchtfILTER weer in het apparaat.

Honingraatfilter vervangen

Let op

Het apparaat mag in de bedrijfsmodus luchtkoeling niet zonder honingraatfilter worden gebruikt, omdat anders de *Koeling* niet werkt.

Let op

Gebruik het apparaat nooit zonder geplaatst luchtfilter! Zonder luchtfilter vervuult het apparaat inwendig, hierdoor kan de capaciteit worden verminderd en het apparaat worden beschadigd.

Let op

Let er voor een gelijkmatige verdeling van het water op dat de groef van het honingraatfilter zich aan de bovenkant bevindt.

Het honingraatfilter moet bij sterke vervuiling worden vervangen.

De termijn voor het vervangen van het honingraatfilter is bij normaal gebruik ca. 1 jaar.

Laat het honingraatfilter voor het verwijderen uit het apparaat drogen.

1. Verwijder het lucht- en honingraatfilter uit het apparaat.

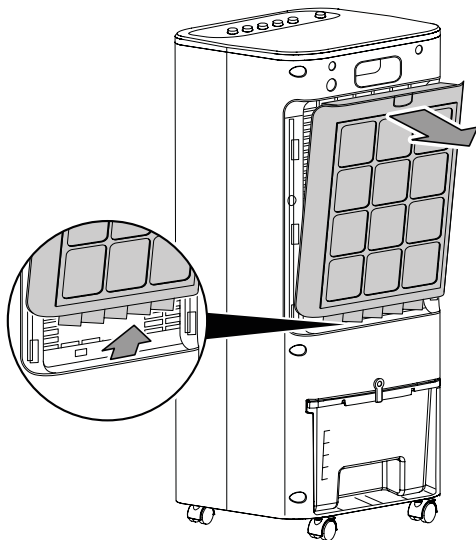

2. Verwijder het honingraatfilter uit het Luchtfilter.

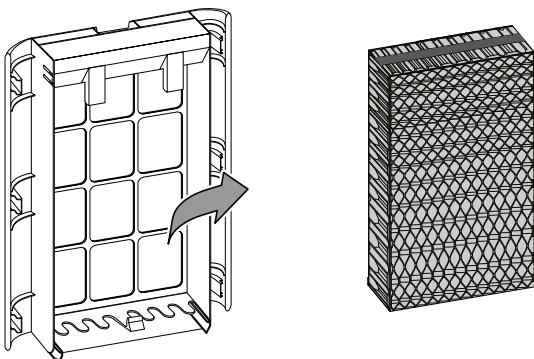

3. Het gebruikte honingraatfilter recycleren volgens de nationale wetgeving.
4. Plaats het nieuwe honingraatfilter in het apparaat.

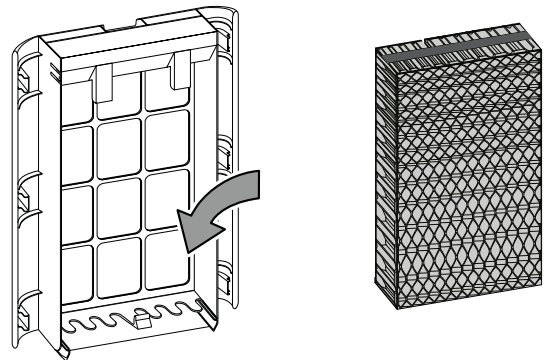

5. Plaats het luchtfilter weer in het apparaat.

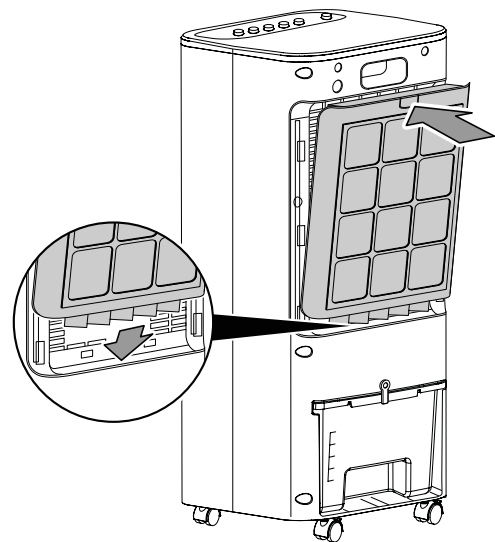

Activiteiten na het onderhoud

Wilt u het apparaat verder gebruiken:

- Het apparaat weer aansluiten door de netstekker in het stopcontact te steken.

Gebruikt u het apparaat langere tijd niet:

- Het apparaat opslaan volgens het hoofdstuk opslag.

Technische bijlagen

Technische gegevens

Parameter	Waarde
Model	PAE 21
Verdampingscapaciteit	800 ml/h
Luchthoeveelheid	276 m ³ /h
Netaansluiting	220-240 V / 50 Hz
Nominale stroomopname	0,3 A
Opgenomen vermogen	50 W
Geluidsdrukniveau (1 m afstand)	60 dB(A)
Vulhoeveelheid waterreservoir	5,6 l
Gewicht	6,5 kg
Afmetingen (lengte x breedte x hoogte)	290 x 260 x 700 mm
Minimale afstand t.o.v. wanden en objecten:	boven (A): 100 cm achter (B): 100 cm zijkant (C): 100 cm voor (D): 100 cm

Recycling



Het symbool met een doorgestreepte vuilnisbak op een elektrisch of elektronisch apparaat geeft aan, dat dit aan het einde van de levensduur niet mag worden weggegooid met het huishoudelijk afval. Voor kosteloze retournering zijn er inzamelpunten voor oude elektrische en elektronische apparaten bij u in de buurt. De adressen kunt u opvragen bij uw gemeente. Op onze website www.trotec24.com vindt u informatie over meer door ons aangeboden retourmogelijkheden.

Door het gescheiden inzamelen van oude elektrische en elektronische apparaten worden recycling, materiaalhergebruik, resp. andere vormen van hergebruik van oude apparaten mogelijk gemaakt. Ook worden zo negatieve gevolgen bij de afvalverwijdering van de mogelijk in de apparaten opgenomen gevaarlijke stoffen voor het milieu en voor de menselijke gezondheid voorkomen.

Trotec GmbH

Grebener Str. 7
D-52525 Heinsberg

☎ +49 2452 962-400

☎ +49 2452 962-200

✉ info@trotec.com

www.trotec.com