

IDE 20 D / IDE 30 D / IDE 50 D / IDE 60 D / IDE 100 D

RO

TRADUCERE A
INSTRUCȚIUNILOR ORIGINALE
APARAT DE ÎNCĂLZIRE CU
COMBUSTIBIL LICHID



 TROTEC

Cuprins

Indicații privind utilizarea acestor instrucțiuni 2

Siguranță 3

Informații despre aparat 5

Transport și depozitare 7

Montare și punere în funcțiune..... 7

Utilizare 10

Erori și defecțiuni 11

Accesorii ce pot fi comandate separat 13

Întreținere 14

Anexă tehnică 16

Evacuare la deșeurii 30

Declarație de conformitate 30

Indicații privind utilizarea acestor instrucțiuni

Simboluri

-  **Avertisment privind tensiunea electrică**
Acest simbol vă avertizează că există pericole pentru viața și sănătatea persoanelor, datorate tensiunii electrice.
-  **Avertisment privind substanțele inflamabile**
Acest simbol vă avertizează că există pericole pentru viața și sănătatea persoanelor, datorate substanțelor cu pericol de incendiu.
-  **Avertisment privind suprafețele fierbinți**
Acest simbol vă avertizează că există pericole pentru viața și sănătatea persoanelor, datorate suprafețelor fierbinți.
-  **Avertisment**
Cuvântul de semnalizare indică o periclitare cu grad mediu de risc, care, dacă nu este evitată, poate avea ca urmare decesul sau o vătămare corporală gravă.
-  **Precauție**
Cuvântul de semnalizare indică o periclitare cu grad redus de risc, care, dacă nu este evitată, poate avea ca urmare o vătămare corporală redusă sau medie.
- Indicație**
Cuvântul de semnalizare indică informații importante (de ex. daune materiale), dar nu și pericole.



Info
Indicațiile cu acest simbol vă ajută să vă executați activitățile rapid și în siguranță.



Respectați instrucțiunile
Indicațiile cu acest simbol vă indică faptul că trebuie să țineți cont de instrucțiuni.



Purtați antifoane
Indicațiile cu acest simbol vă indică faptul că trebuie utilizați antifoane.

Puteți descărca ediția actuală a instrucțiunilor de exploatare de la următorul link:

IDE 20 D



<https://hub.trotec.com/?id=41240>

IDE 30 D



<https://hub.trotec.com/?id=41241>

IDE 50 D



<https://hub.trotec.com/?id=41242>

IDE 60 D



<https://hub.trotec.com/?id=41243>

IDE 100 D



<https://hub.trotec.com/?id=41239>

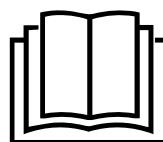

Siguranță

Citiți acest manual cu atenție înainte de punerea în funcțiune/utilizarea aparatului și păstrați întotdeauna manualul în imediata apropiere a locului de amplasare respectiv la aparat!



Avertisment

Citiți toate instrucțiunile de siguranță și indicațiile.

Neglijarea respectării instrucțiunilor de siguranță și indicațiilor poate conduce la electrocutare, incendiu și/sau vătămări corporale grave.

Păstrați toate instrucțiunile de siguranță și indicațiile pentru consultare ulterioară.

Nu este permisă utilizarea acestui aparat de copii și persoane cu vârsta sub 16 ani.

A nu se lăsa la îndemâna copiilor. Curățarea și întreținerea nu trebuie executate de copii și persoane cu vârsta sub 16 ani.



Avertisment

Nu folosiți aparatul în spații închise, dacă în acestea se află persoane care nu pot părăsi singure încăperea și nu se află sub supraveghere continuă.

- Nu utilizați și nu instalați aparatul în încăperi sau zone cu pericol de explozie.
- Nu utilizați aparatul în atmosfere agresive.
- Amplasați aparatul în poziție verticală și stabilă, pe o suprafață orizontală și stabilă.
- Lăsați aparatul să se usuce după o curățare umedă. Nu puneți aparatul în funcțiune în stare umedă.
- Nu exploatați sau operați aparatul cu mâinile umede sau ude.
- Nu expuneți aparatul la jeturi directe de apă.
- Nu introduceți niciodată obiecte sau extremități ale corpului în aparat.
- Nu acoperiți aparatul în timpul funcționării.
- Nu îndepărtați niciun simbol de siguranță, autocolant sau etichetă de pe aparat. Păstrați toate simbolurile de siguranță, autocolantele și etichetele în stare lizibilă.
- Atenție: În Germania este valabilă Ordonanța federală privind protecția contra emisiilor. Nu exploatați instalația mai mult de 3 luni în același loc. Înaintea proiectării instalației de evacuare a gazelor arse informați-vă cu privire la legislația națională și contactați un specialist competent.
- Nu vă așezați pe aparat.
- Aparatul nu este o jucărie. Țineți la distanță copii și animalele.
- Înaintea oricărei utilizări, verificați aparatul, accesoriile și elementele sale de racordare cu privire la eventuale deteriorări. Nu folosiți aparate și componente ale acestora defecte.
- Asigurați-vă că toate cablurile electrice aflate în afara aparatului sunt protejate împotriva deteriorărilor (de exemplu contra animalelor). Nu folosiți niciodată aparatul cu un cablu electric sau un racord de rețea deteriorat!
- Racordul de rețea trebuie să corespundă specificațiilor din Anexa tehnică.
- Conectați ștecherul de rețea la o priză de rețea protejată corespunzător.
- Alegeți prelungitoarele cablului de rețea luând în considerare puterea nominală a aparatului, lungimea cablului și destinația de utilizare. Desfășurați complet cablul prelungitor. Evitați suprasolicitarea electrică.
- Decuplați cablul de la priză înaintea efectuării lucrărilor de întreținere, îngrijire sau reparație la aparat, trăgând de ștecher.
- Opriți aparatul și deconectați cablul de rețea de la priza electrică, atunci când nu folosiți aparatul.
- Nu folosiți niciodată aparatul, în cazul în care constatați deteriorări la ștecher sau cablul de rețea. În cazul în care cablul de rețea al acestui aparat este deteriorat, trebuie înlocuit de către producător sau de serviciul pentru clienți al acestuia sau de o altă persoană calificată, pentru a evita periclitări. Cablurile de alimentare defecte reprezintă un pericol serios pentru sănătate!
- La amplasarea aparatului, respectați distanțele minime față de pereți și obiecte, precum și condițiile de depozitare și exploatare, conform Anexei tehnice.
- Asigurați-vă că admisia aerului și evacuarea aerului sunt libere.
- Asigurați-vă că partea de aspirare este permanent curată și nu prezintă obiecte libere.
- Nu instalați aparatul pe o suprafață inflamabilă.
- Transportați aparatul exclusiv în poziție verticală.
- Utilizați exclusiv piese de schimb originale, deoarece, în caz contrar, nu se asigură funcționarea conform specificațiilor și normelor de siguranță.
- Nu este permisă utilizarea aparatului de încălzire cu un dispozitiv de programare, un temporizator programabil, un sistem de telecomandă separat sau un alt echipament, care pornește automat aparatul de încălzire, deoarece există pericol de incendiu, în cazul în care aparatul de încălzire este acoperit sau amplasat necorespunzător.

Utilizarea conform destinației

Aparatul a fost dezvoltat pentru producerea aerului cald și poate fi utilizat exclusiv în spații exterioare acoperite sau în spații interioare ventilate, în condițiile respectării datelor tehnice.

Aparatul este adecvat pentru încălzirea spațiilor mari, ca de exemplu corturi, hale de depozitare, ateliere, șantiere, sere sau hale agricole.

Aparatul este prevăzut pentru o utilizare fără schimbare frecventă a amplasamentului.

Aparatul trebuie exploatat numai în spații care beneficiază de o alimentare suficientă cu aer proaspăt și evacuarea gazelor arse.

Aparatul poate fi exploatat numai cu combustibil lichid de încălzire EL (extra ușor), kerosen și motorină, însă nu cu benzină, păcură etc.

O altă utilizare a aparatului decât utilizarea conform destinației este considerată utilizare eronată.

Utilizare eronată rezonabilă inerentă

- Nu așezați obiecte, ca de exemplu piese de îmbrăcăminte, pe aparat.
- Nu folosiți aparatul în apropierea benzinei, solvenților, vopselelor sau altor substanțe cu vapori ușor inflamabili sau în încăperi în care acestea sunt depozitate.
- Nu utilizați aparatul în medii cu pericol de incendiu și explozie.
- Nu utilizați acest aparat de încălzire în imediata apropiere a unei piscine.
- Nu folosiți aparatul în spații exterioare neacoperite.
- Nu utilizați aparatul în încăperi fără o alimentare suficientă cu aer de combustie.
- Nu scufundați niciodată aparatul în apă.
- Nu efectuați modificări constructive în regie proprie, precum și extinderi sau conversii la aparat.

Calificarea personalului

Persoanele care utilizează acest aparat, trebuie:

- să fie conștiente de pericolele care apar la folosirea aparatelor de încălzire cu combustibil lichid din cauza căldurii, riscului de incendiu și ventilației deficitare.
- să fie conștient de pericolele care apar ca urmare a manipulării combustibililor, ca de exemplu combustibil lichid de încălzire EL, motorină sau kerosen.
- să fi citit și înțeles instrucțiunile, în special capitoul Siguranță.

Echipament personal de protecție



Purtați antifoane

Purtați antifoane adecvate în timpul lucrului cu aparatul.

Pericole reziduale



Avertisment privind tensiunea electrică

Lucrările la componentele electrice pot fi executate numai de o firmă specializată autorizată!



Avertisment privind tensiunea electrică

Înainte de toate lucrările la aparat, deconectați ștecherul de rețea de la priza de rețea!
Nu atingeți ștecherul de rețea cu mâinile umede sau ude.
Decuplați cablul de rețea de la priza de rețea, apucând de ștecher.



Avertisment privind substanțele inflamabile

Există pericol de incendiu la manipularea combustibililor.
Luați suficiente măsuri de protecție la manipularea combustibililor, precum combustibil lichid de încălzire EL, motorină sau kerosen.
Nu vărsați combustibilii! Nu inspirați vaporii și nu înghițiți combustibilul! Evitați contactul cu pielea!



Avertisment privind suprafețele fierbinți

Anumite porțiuni ale aparatului, în special orificiul de evacuare a aerului, se încălzesc foarte puternic în timpul funcționării. Există pericol de arsuri și de incendiu. Nu atingeți aparatul în timpul funcționării! În timpul funcționării, păstrați o distanță de siguranță de minimum 2 m față de partea anterioară a aparatului! Respectați distanțele minime față de pereți și obiecte, conform indicațiilor din datele tehnice!



Avertisment privind suprafețele fierbinți

Unele elemente ale acestui aparat se pot încălzi puternic și pot provoca arsuri. Procedați cu atenție deosebită în prezența copiilor sau a altor persoane care necesită protecție!



Avertisment privind suprafețele fierbinți

Există pericol de arsuri în cazul manipulării necorespunzătoare. Utilizați aparatul exclusiv în modul descris în aceste instrucțiuni de exploatare.



Avertisment

Există pericol de arsuri și pericol de electrocutare în cazul manipulării necorespunzătoare.
Utilizați aparatul numai conform destinației!



Avertisment

Acest aparat poate genera pericole, în cazul utilizării necorespunzătoare sau neconforme cu destinația, de către persoane neinstruite! Respectați calificările personalului!



Avertisment

Aparatul nu este o jucărie și nu trebuie să ajungă în mâinile copiilor.



Avertisment

Pericol de asfixiere
Nu depozitați ambalajul în mod neglijent. Acesta poate deveni o jucărie periculoasă pentru copii.



Avertisment

Există pericol de incendiu în cazul amplasării necorespunzătoare.
Nu instalați aparatul pe o suprafață inflamabilă.
Nu instalați aparatul pe un covor de pardoseală cu fire înalte.



Avertisment

Aparatul nu trebuie acoperit, există pericol acut de incendiu!

Procedura în caz de urgență

1. În caz de urgență deconectați aparatul de la alimentare electrică: Opritiți aparatul și deconectați ștecherul de rețea.
2. Evacuați persoanele din zona periculoasă.
3. Nu reconectați un aparat defect la racordul de rețea.

Protecție la supraîncălzire

Aparatul dispune de un termostat de siguranță, care este activat în cazul unei supraîncălziri (depășiri a temperaturii de funcționare) a aparatului.

Căutați cauza supraîncălzirii.

Dacă termostatul de siguranță nu cuplează la supraîncălzire, va declanșa siguranța la supraîncălzire. Aparatul se oprește complet în acest caz. Adresați-vă în această situație serviciului pentru clienți, în vederea înlocuirii siguranței la supraîncălzire.

Informații despre aparat

Descrierea aparatului

Aparatele de încălzire cu combustibil lichid alimentate direct IDE 20 D, IDE 30 D, IDE 50 D, IDE 60 D și IDE 100 D servesc la încălzirea aerului din încăperi, în vederea încălzirii rapide a încăperilor mari, bine ventilate. Aparatele de încălzire cu combustibil lichid funcționează cu combustibil lichid de încălzire EL, kerosen sau motorină, nefiind permisă utilizarea benzinei, păcurii etc.

Este vorba despre aparate de încălzire cu combustibil lichid cu ardere directă, destinate instalării în spații exterioare acoperite sau în spații care beneficiază de o alimentare suficientă cu aer proaspăt. Aparatul IDE 100 D este echipat suplimentar cu o pompă Danfoss.

Protecție contra stropirii cu apă (IPX4).

Principiu de funcționare

Aparatul generează căldură dirijând aerul rece aspirat printr-o cameră de ardere. În camera de ardere se realizează arderea combustibilului. Aerul aspirat este încălzit și reintrodus în mediul ambiant prin orificiul de suflare.

O parte a aerului aspirat este comprimat și dirijat la sistemul de injectare. Combustibilul este dirijat, prin subpresiunea rezultată, din rezervor la sistemul de injectare. La sistemul de injectare, un contact de aprindere asigură aprinderea combustibilului, care va arde apoi cu o flacără continuă.

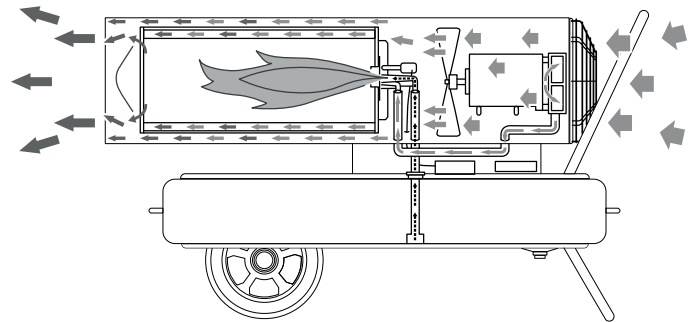

Prezentarea aparatului

IDE 20 D

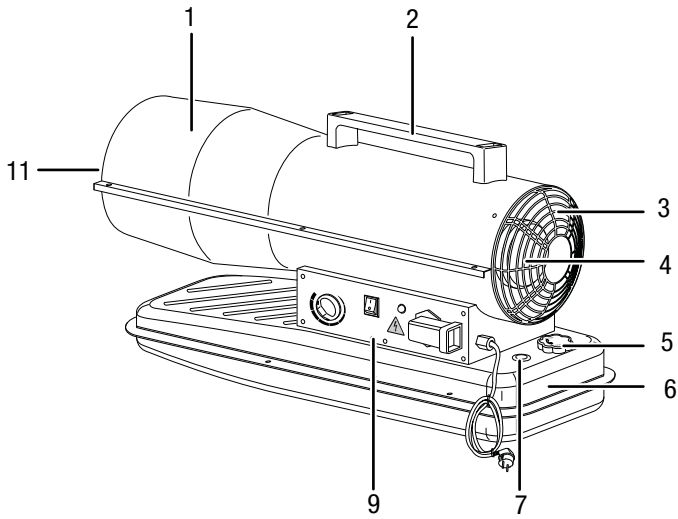

IDE 30 D

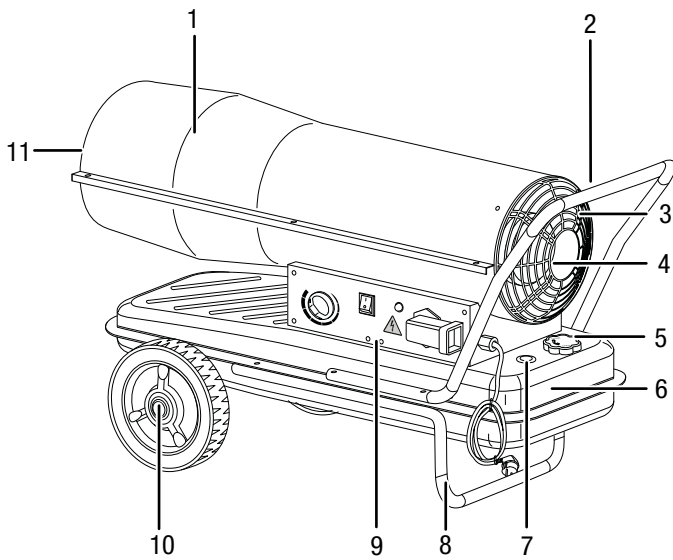

IDE 50 D / IDE 60 D

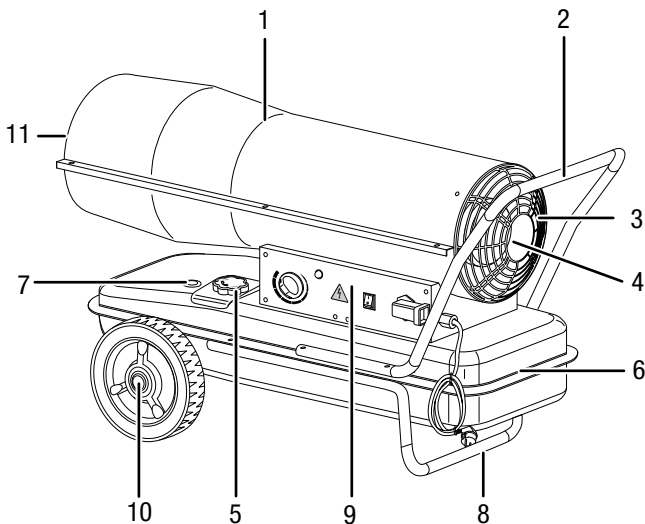

IDE 100 D

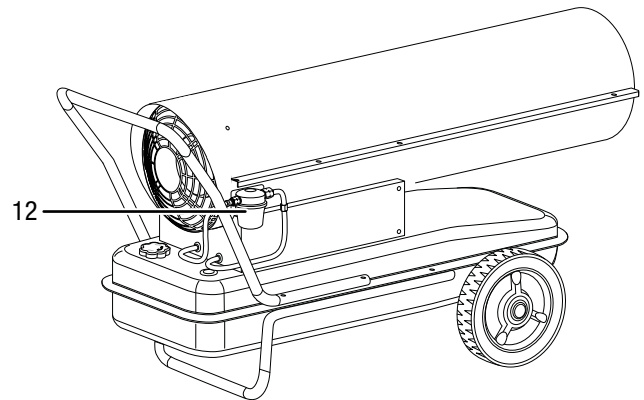
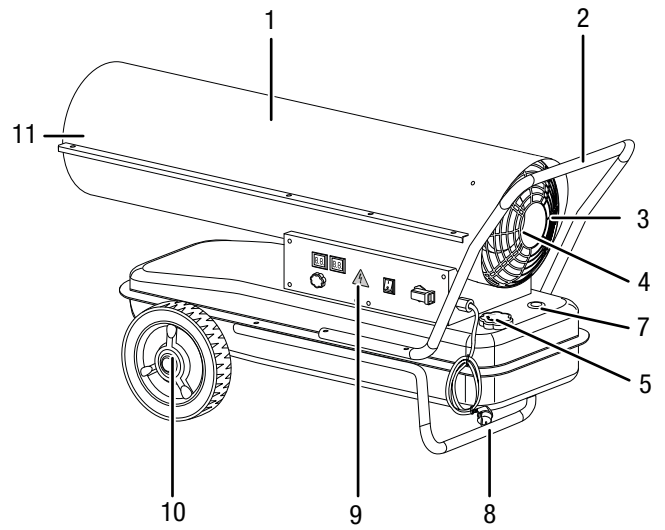

Nr.	Denumire
1	Carcasa camerei de ardere
2	Mâner de transport
3	Admisia de aer cu grilaj de protecție
4	Ventilator și motor
5	Capacul rezervorului
6	Rezervor
7	Indicatorul nivelului de umplere al rezervorului
8	Cadru
9	Panou de comandă
10	Roată
11	Orificiul de suflare a aerului fierbinte
12	Filtru de combustibil (numai la IDE 100 D)

Transport și depozitare

Indicație

Dacă depozitați sau transportați necorespunzător aparatul, acesta poate fi deteriorat.

Țineți cont de informațiile cu privire la transportul și depozitarea aparatului.

Transport

Pentru un transport mai facil, aparatul este prevăzut cu role de transport.

Pentru un transport mai facil, aparatul este prevăzut cu un mâner.

Respectați următoarele indicații **înaintea** fiecărei transportări:

- Opriți aparatul.
- Decuplați cablul de rețea de la priza de rețea, apucând de fișă.
- Nu folosiți cablul de rețea pe post de șnur de tractare.
- Lăsați aparatul să se răcească suficient.

Respectați următoarele indicații **în timpul** fiecărei transportări:

IDE 20 D

- Transportați aparatul IDE 20 D exclusiv cu ajutorul mânerului de transport (2).

IDE 30 D / IDE 50 D / IDE 60 D / IDE 100 D

- Ridicați ușor aparatul de la mânerul de transport (2), astfel încât piciorul din spate să nu mai fie așezat pe sol.
- Deplasați aparatul în poziția dorită cu ajutorul roților.

Depozitare

Respectați următoarele indicații **înainte** de fiecare depozitare:

- Decuplați cablul de rețea de la priza de rețea, apucând de fișă.
- Lăsați aparatul să se răcească suficient.

Când nu folosiți aparatul, respectați următoarele condiții de depozitare:

- depozitați aparatul la loc uscat și protejat împotriva înghețului și căldurii.
- depozitați aparatul în poziție verticală, într-un loc ferit de praf și radiația solară directă.
- protejați aparatul cu o învelitoare împotriva pătrunderii prafului.

Montare și punere în funcțiune

Furnitură

- 1 x aparat de încălzire cu combustibil lichid
- 1 x mâner (numai la IDE 20 D)
- 1 x componente cadru (numai la IDE 30 D / IDE 50 D / IDE 60 D / IDE 100 D)
- 2 x roată (numai la IDE 30 D / IDE 50 D / IDE 60 D / IDE 100 D)
- 1 x materiale de montaj
- 1 x manual

Despachetarea aparatului

1. Deschideți ambalajul de carton și scoateți aparatul.
2. Îndepărtați complet ambalajul de pe aparat.
3. Desfășurați complet cablul de rețea. Aveți grijă să nu fie deteriorat cablul de rețea și nu-l deteriorați la desfășurare.

Montare

Aparatul este deja premontat la livrare.

La aparatele IDE 30 D / 50 D / 60 D și 100 D mai trebuie montate roțile, axul, cadrul și mânerul de transport.

Montarea roților (IDE 30 D / 50 D / 60 D / 100 D)

Înainte de prima punere în funcțiune este necesară fixarea roților și a axului pe cadru. Pentru aceasta, procedați după cum urmează:

1. Împingeți axul prin degajările de pe cadru.

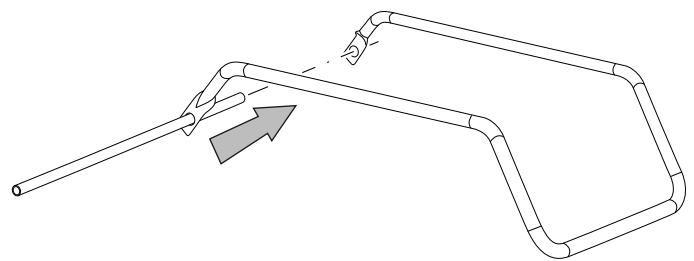

2. Instalați cele două roți pe ax.
3. Fixați inelele de blocare pe ax.
4. Așezați cele două capace de roată pe roți.

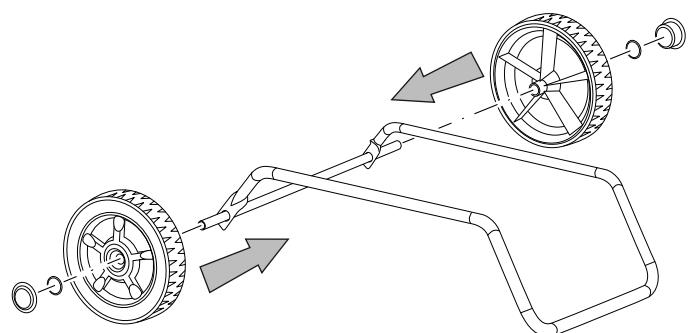



Info

Dacă este necesar, puteți demonta din nou cadrul (de ex. în scopuri de depozitare). Pentru a desprinde roțile de pe ax, desprindeți capacele de roată și inelele de blocare cu atenție, cu ajutorul unei șurubelnițe drepte.

Montarea mânerului de transport și a cadrului (IDE 30 D / 50 D / 60 D / 100 D)

1. Așezați aparatul pe cadru. Asigurați-vă că găurile pentru șuruburi sunt suprapuse.
2. Înșurubați întâi cele 4 șuruburi mici cu cadrul.
3. Înșurubați piulițele pe șuruburi, de jos.
4. Poziționați mânerul de transport pe partea din spate.
5. Înșurubați cele 4 șuruburi mari cu mânerul de transport, aparatul și cadrul.

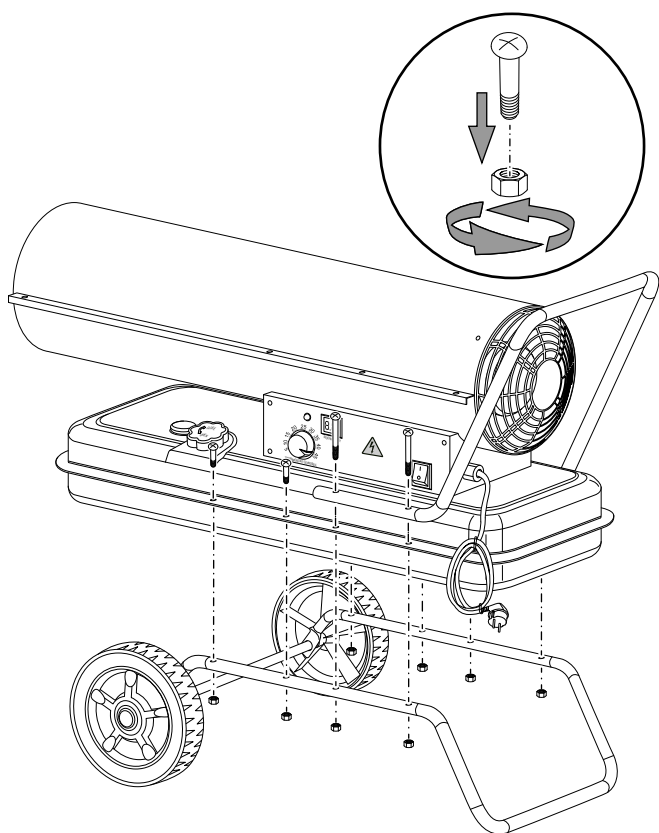

Amplasare

La alegerea locului de amplasare a aparatului trebuie respectate o serie de condiții privind spațiul, precum și o serie de condiții tehnice. Nerespectarea acestora poate afecta capacitatea funcțională a aparatului, respectiv a accesoriului sau poate genera pericole pentru oameni și bunuri.

La amplasare trebuie avute în vedere următoarele:

- Nu exploatați instalația mai mult de 3 luni în același loc. Înaintea proiectării instalației de evacuare a gazelor arse informați-vă cu privire la legislația națională și contactați un specialist competent.
- Exploatarea aparatului este permisă exclusiv în spații exterioare acoperite.
- Aparatul trebuie să fie amplasat stabil, pe o suprafață neinflamabilă.
- Aparatul trebuie montat în apropierea unui coș, a unui perete exterior sau pe o suprafață deschisă, ventilată.
- Aparatul trebuie conectat la o priză de rețea cu protecție corespunzătoare.
- Incinta de instalare a aparatului trebuie să fie suficient ventilată.

Asigurați-vă deosebi alimentarea suficientă cu aer proaspăt, atunci când în același spațiu cu aparatul se află persoane sau animale!

- Distanța minimă între orificiul de suflare al aparatului și pereți sau obiecte trebuie să fie de minimum 3 m (vezi figura).

Distanța minimă între orificiul de aspirare al aparatului și pereți sau obiecte trebuie să fie de minimum 2 m (vezi figura).

Nu trebuie să existe pereți sau obiecte mari în apropierea aparatului.

- Orificiile de aspirație și suflare nu trebuie să fie acoperite.
- Trebuie să existe un număr suficient de instalații de stingere a incendiilor.

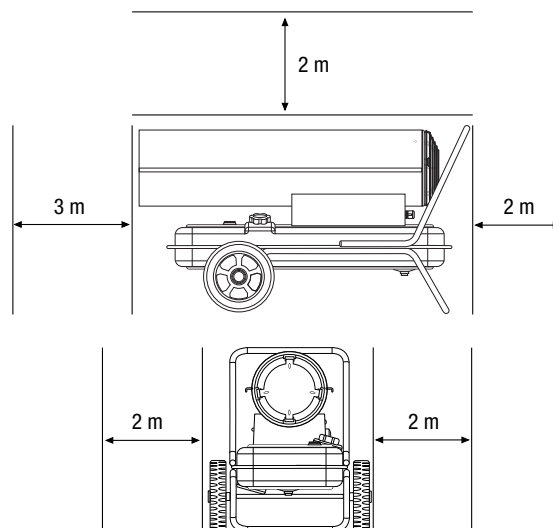

Punerea în funcțiune

- Verificați integralitatea furniturii aparatului. Dacă lipsește vreun accesoriu, vă rugăm să vă adresați serviciului pentru clienți Trotec sau comerciantului de specialitate de la care ați achiziționat aparatul.
- Verificați aparatul și elementele sale de racordare cu privire la eventuale deteriorări.
- Respectați condițiile descrise în capitolul Amplasare.
- Umpleți rezervorul aparatului cu combustibil lichid de încălzire EL, kerosen sau motorină, în modul descris în capitolul Montaj.
- Verificați aparatul înaintea punerii în funcțiune și controlați-l în mod regulat starea corespunzătoare în timpul utilizării.
- Verificați corespondența caracteristicilor racordului la rețea cu datele de pe plăcuța de tip.
- Înainte de fiecare pornire a aparatului, asigurați-vă că ventilatorul se mișcă liber, înaintea conectării ștecherului de rețea la priza de rețea.
- Conectați cablul de rețea la o priză cu protecție corespunzătoare. Pe șantier, conform reglementărilor naționale (în Germania: VDE 0100/0105), priza trebuie să dispună de un întrerupător de protecție la curenți reziduali (FI).

Aparatul este acum operațional.

Umplerea rezervorului



Avertisment privind substanțele inflamabile

Asigurați-vă că se află surse de foc în apropierea rezervoarelor, pentru a evita apariția incendiilor.

Capacul rezervorului și indicatorul nivelului de umplere al rezervorului se află în spate la aparatul IDE 20 D / IDE 30 D și în stânga, lângă panoul de comandă, la aparatul IDE 50 D / IDE 60 D / IDE 100 D. Figurile din acest manual de utilizare prezintă exemplificativ aparatul IDE 100 D.

- ✓ Înainte de umplerea rezervorului, așteptați până la răcirea completă a aparatului.
 - ✓ Utilizați exclusiv combustibil adecvat pentru aparat (consultați datelor tehnice).
1. Amplasați aparatul pe o suprafață stabilă, plană și neinflamabilă.
 2. Deșurubați capacul rezervorului (5).

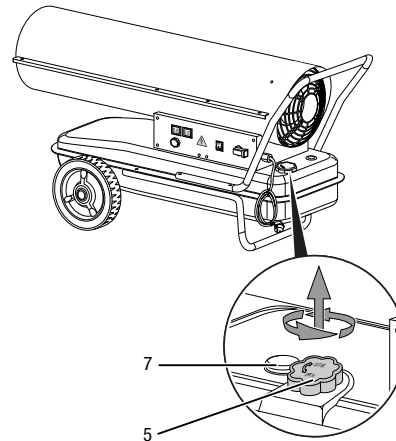

3. Umpleți rezervorul. Observați totodată indicatorul nivelului de umplere (7). Opiți umplerea rezervorului cu scurt timp înainte de zona roșie.
4. Înșurubați capacul rezervorului (5) la loc pe rezervor. Țineți cont de degajările de la orificiul de umplere al rezervorului și de degajările de la capacul rezervorului. Acestea trebuie să se suprapună la montarea capacului rezervorului. Aveți în vedere fixarea fermă a capacului rezervorului, pentru a preveni apariția scurgerilor.

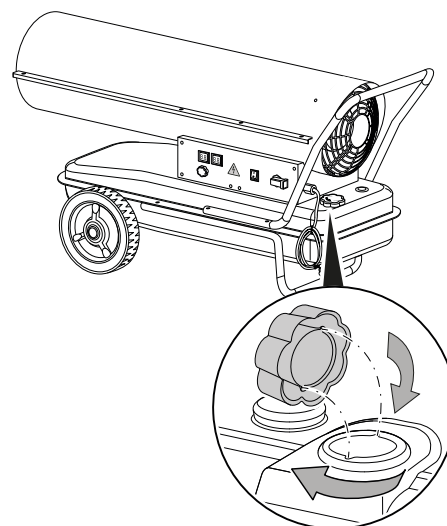

Utilizare

Aparatul poate fi utilizat numai de persoane care au fost instruite cu privire la operarea aparatului.

Elemente de comandă

IDE 20 D / IDE 30 D

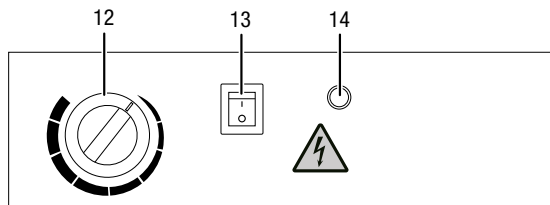

IDE 50 D

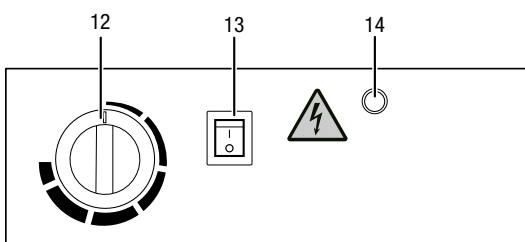

IDE 60 D

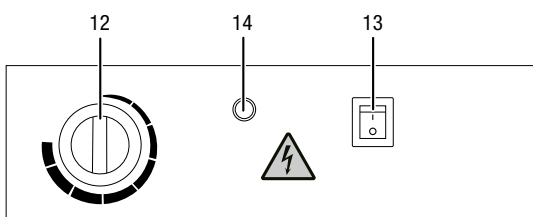

IDE 100 D

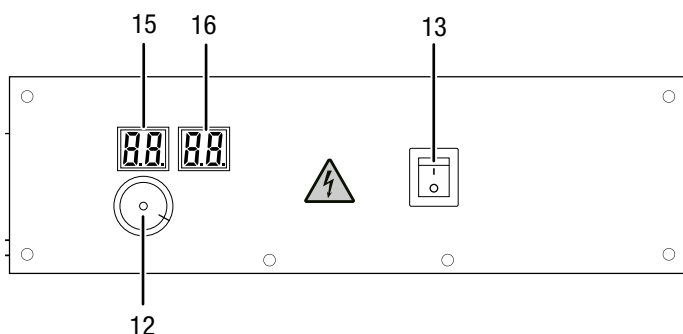

Nr.	Denumire
12	Comutatorul rotativ al termostatului
13	Înterupător de pornire/oprire
14	LED indicator funcționare
15	Indicator valoare prescrisă
16	Indicator temperatură încăpere

Pornirea aparatului



Purtați echipament de protecție a auzului.

Solicitarea prin zgomot poate conduce la pierderea auzului.

Aparatul funcționează până la atingerea temperaturii dorite a încăperii.

- Comutați întrerupătorul de pornire/oprire (13) în poziția I.
⇒ Întrerupătorul de pornire/oprire (13) luminează.
- Rotiți selectorul rotativ (12) pe temperatura dorită a aerului din încăpere. Aceasta trebuie să fie mai mare decât temperatura actuală din încăpere.
- Asigurați-vă că aprinderea a avut într-adevăr loc.

Scoaterea din funcțiune



Avertisment privind tensiunea electrică

Nu atingeți ștecherul de rețea cu mâinile umede sau ude.

Indicație

Deteriorare a aparatului prin supraîncălzire!

Nu opriți niciodată aparatul prin deconectarea ștecherului de rețea. Aparatul se poate supraîncălzi în acest fel.

Opriți aparatul în mod regulamentar. Scoateți ștecherul de rețea din aparat numai atunci când motorul ventilatorului s-a oprit complet.

- Opriți aparatul rotind comutatorul de pornire/oprire (13) în poziția 0.
⇒ Întrerupătorul de pornire/oprire (13) nu mai luminează.
- Așteptați până când motorul ventilatorului s-a oprit complet.
- Asigurați aparatul împotriva repornirii prin deconectarea ștecherului de rețea.
- Permiteți răcirea completă a aparatului.

Repunerea în funcțiune după o defecțiune

La prima punere în funcțiune, respectiv după golirea completă a circuitului uleiului pentru încălzire, este posibil ca alimentarea duzei cu ulei pentru încălzire să fie insuficientă. În acest caz va reacționa unitatea de control al flăcării și aparatul va fi blocat. Procedați după cum urmează:

- Așteptați timp de cca. 1 minut.
- Porniți aparatul.

Dacă aparatul tot nu pornește, procedați în continuare după cum urmează:

- Asigurați-vă că există suficient combustibil în rezervor.
- Consultați capitolele Instrucțiuni generale de siguranță și Erori și defecțiuni.

Erori și defecțiuni



Avertisment privind tensiunea electrică

Activitățile care impun deschiderea aparatului pot fi executate numai de către firme de specialitate autorizate sau de către producător.



Avertisment

Pericol de rănire din cauza reparațiilor necorespunzătoare!

Nu încercați niciodată să efectuați modificări sau reparații la aparat.

Modificările arbitrare pot conduce la răniri grave sau deces.

Lăsați efectuarea reparațiilor exclusiv în seama unui atelier de specialitate certificat.

Indicație

Așteptați cel puțin 3 minute după toate lucrările de întreținere și reparație. Reporniți aparatul numai după aceea.

Aparatul a fost verificat de mai multe ori pe durata procesului de producție în privința funcționării ireproșabile. Dacă apar totuși defecțiuni în funcționare, verificați aparatul conform listei următoare.

Aparatul nu pornește:

- Verificați racordul la rețea.
- Verificați cablul de alimentare și ștecherul de rețea cu privire la deteriorări. Dacă identificați deteriorări, nu încercați să repuneți aparatul în funcțiune.

În cazul în care cablul de alimentare al acestui aparat este deteriorat, trebuie înlocuit de către producător sau de serviciul pentru clienți al acestuia sau de o altă persoană calificată, pentru a evita orice pericol.

- Verificați siguranța de rețea de la locul instalării.

La prima utilizare apar degajări de scântei și/sau fum:

- În acest caz nu este vorba despre o eroare sau o defecțiune. Aceste particularități vor dispărea după o scurtă perioadă de funcționare.

Zgomote la aprindere sau la răcire:

- În acest caz nu este vorba despre o eroare sau o defecțiune. Piese de metal ale aparatului se dilată la cald și emit zgomote.

La aprindere ies scântei și/sau flăcări din aparat, în partea din față sau din spate:

- În acest caz nu este vorba despre o eroare sau o defecțiune. Sunt posibile acumulări de aer în conducte. Păstrați o distanță de siguranță față de orificiile aparatului!

Flacăra nu se aprinde în camera de ardere:

- Verificați nivelul de umplere al rezervorului. Completați cu combustibil, dacă rezervorul este gol (consultați Umplerea rezervorului).
- Verificați gradul de murdărire al filtrului de combustibil și al pompei de combustibil. Contactați serviciul pentru clienți, dacă acestea sunt murdare.
- Verificați prezența impurităților în combustibil prin contaminare cu murdărie sau apă. La nevoie, goliți complet combustibilul și reumpleți cu combustibil proaspăt și curat (consultați Umplerea rezervorului).
- Dezactivare de siguranță: dacă flacăra se stinge în timpul funcționării, se dezactivează sistemul electronic și pompa de ulei. Verificați cauza după următoarele criterii:
 - **Numai pentru personal calificat!**
Verificați aprinderea: Distanța dintre cei doi electrozi de aprindere trebuie să fie 4 până la 5 mm.

Flacăra se stinge în timpul arderii:

- Verificați dacă aerul este alimentat fără obstrucții. Curățați orificiul de aspirare dacă este cazul.
- Verificați nivelul de umplere al rezervorului. Completați cu combustibil, dacă rezervorul este gol (consultați Umplerea rezervorului).
- Verificați gradul de murdărire al filtrului de combustibil și al pompei de combustibil. Contactați serviciul pentru clienți, dacă acestea sunt murdare.
- Verificați prezența impurităților în combustibil prin contaminare cu murdărie sau apă. La nevoie, goliți complet combustibilul și reumpleți cu combustibil proaspăt și curat (consultați Umplerea rezervorului).
- Cădere a rețelei: în cazul unei căderi a rețelei, aprinderea se stinge și aparatul se oprește imediat. Aparatul nu pornește automat după o cădere a rețelei, ci trebuie repornit de la întrerupătorul de pornire/oprire.

Aparatul prezintă pierderi de combustibil:

- Verificați dacă nu s-a alimentat eventual combustibil în exces. Goliți combustibilul dacă este cazul, consultați capitolul Golirea rezervorului.
- Verificați poziția stabilă a șurubului de golire și strângeți-l dacă este cazul.
- Verificați garnitura de la șurubul de golire și înlocuiți-o dacă prezintă deteriorări.
- Verificați pompa de combustibil cu privire la neetanșeități. Contactați serviciul pentru clienți, dacă există dubii privind starea ireproșabilă a pompei de combustibil.

Aparatul degajează fum sau praf:

- Verificați prezența impurităților în combustibil prin contaminare cu murdărie sau apă. La nevoie, goliți complet combustibilul și reumpleți cu combustibil proaspăt și curat (consultați Umplerea rezervorului).

Flacăra iese prin orificiul de suflare:

- Verificați combustibilul cu privire la prezența impurităților și înlocuiți-l dacă este cazul.
- Verificați rezervorul cu privire la prezența impurităților și goliți-l dacă este cazul (vezi capitolul Întreținere).
Completați cu combustibil curat.

Aparatul nu funcționează ireproșabil după verificări:

Contactați serviciul pentru clienți. Dacă este cazul, duceți aparatul pentru reparație la o firmă autorizată pentru reparația de aparate electrice sau la producător.

Accesorii ce pot fi comandate separat

Accesorii	IDE 20 D Nr. articol	IDE 30 D Nr. articol	IDE 50 D Nr. articol	IDE 60 D Nr. articol	IDE 100 D Nr. articol
Termostat extern cu cablu de 25 m	6.100.006.113	6.100.006.113	6.100.006.113	6.100.006.113	6.100.006.113
Kit de racordare pentru rezervor de ulei extern	-	6.100.006.183	6.100.006.183	6.100.006.183	6.100.006.183
Set adaptor furtun de ulei kit rezervor	-	7.210.000.003	7.210.000.003	7.210.000.003	7.210.000.003
Conductă rezervor cu cuplaje rapide, lungime 5 m	-	6.100.006.037 ¹	6.100.006.037 ¹	6.100.006.037 ¹	6.100.006.037 ¹
Rezervor de combustibil 1.000 litri	-	6.100.006.011	6.100.006.011	6.100.006.011	6.100.006.011
Rezervor de combustibil 3.000 litri	-	6.100.006.012	6.100.006.012	6.100.006.012	6.100.006.012

¹ în combinație cu setul adaptor cu furtun de ulei pentru kit rezervor (accesoriu necesar)



Avertisment

Utilizați numai accesoriile și aparatele suplimentare indicate în aceste instrucțiuni.
Utilizarea altor scule sau accesorii decât cele recomandate în instrucțiuni poate însemna pericol de rănire.

Întreținere

Intervale de întreținere

Interval de întreținere și îngrijire	înaintea fiecărei puneri în funcțiune	la nevoie	cel puțin la fiecare 2 săptămâni	cel puțin la fiecare 4 săptămâni	cel puțin la fiecare 6 luni	cel puțin anual
Verificați orificiile de aspirare și evacuare cu privire la murdărie și corpuri străine, curățați-le dacă este cazul	X					
Verificați grilajul de aspirare cu privire la murdărie și corpuri străine, curățați-l dacă este cazul	X		X			
Curățare exterioară		X				X
Verificați vizual interiorul aparatului cu privire la murdărie		X		X		
Verificați dacă există deteriorări	X					
Verificați șuruburile de fixare		X				X
Efectuați o probă de funcționare						X

Proces-verbal de întreținere și îngrijire

Tip aparat:

Număr aparat:

Interval de întreținere și îngrijire	1	2	3	4	5	6	7	8	9	10	11	12	13	14	15	16
Verificați orificiile de aspirare și evacuare cu privire la murdărie și corpuri străine, curățați-le dacă este cazul																
Verificați grilajul de aspirare cu privire la murdărie și corpuri străine, curățați-l dacă este cazul																
Curățare exterioară																
Verificați vizual interiorul aparatului cu privire la murdărie																
Verificați dacă există deteriorări																
Verificați șuruburile de fixare																
Efectuați o probă de funcționare																
Observații																

1. Data:	2. Data:	3. Data:	4. Data:
Semnătura:	Semnătura:	Semnătura:	Semnătura:
5. Data:	6. Data:	7. Data:	8. Data:
Semnătura:	Semnătura:	Semnătura:	Semnătura:
9. Data:	10. Data:	11. Data:	12. Data:
Semnătura:	Semnătura:	Semnătura:	Semnătura:
13. Data:	14. Data:	15. Data:	16. Data:
Semnătura:	Semnătura:	Semnătura:	Semnătura:

Activități înainte de începerea întreținerii



Avertisment privind tensiunea electrică

Nu atingeți ștecherul de rețea cu mâinile umede sau ude.

- Opriți aparatul.
- Decuplați cablul de rețea de la priza de rețea, apucând de fișă.
- Permiteți răcirea completă a aparatului.



Avertisment privind tensiunea electrică

Activitățile care impun deschiderea aparatului pot fi executate numai de către firme de specialitate autorizate sau de către producător.

Curățarea carcasei

Curățați carcasa cu o lavetă umectată, moale, fără scame. Aveți grijă să nu pătrundă umezeală în carcasă. Asigurați-vă că umiditatea nu poate intra în contact cu componentele electrice. Nu folosiți pentru umectarea lavetei detergenți agresivi, cum ar fi sprayuri de curățare, solvenți, detergenți cu alcool sau substanțe abrazive.

După curățare, ștergeți carcasa până la uscare.

Golirea rezervorului



Avertisment privind substanțele inflamabile

Asigurați-vă că se află surse de foc în apropierea rezervoarelor, pentru a evita apariția incendiilor.

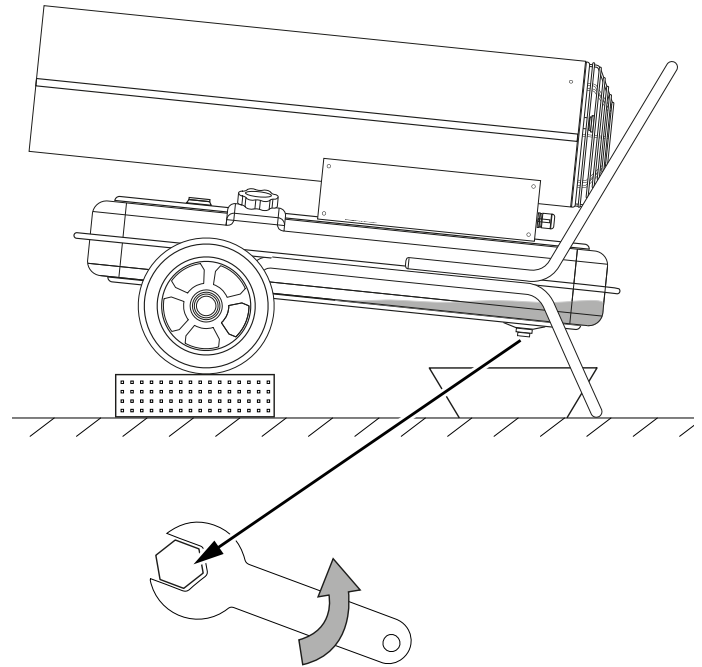

1. Pregătiți un recipient de colectare adecvat.
2. Plasați aparatul într-o poziție mai înaltă.
3. Procedând în modul ilustrat, deschideți șurubul din partea inferioară a rezervorului cu o cheie pentru șuruburi.
4. Lăsați combustibilul să se scurgă în recipientul de colectare.
5. Când nu mai curge combustibil, închideți orificiul de golire.
 - ⇒ Aveți în vedere poziția stabilă a șurubului și înlocuiți garnitura dacă este cazul, deoarece în caz contrar se poate ajunge la scurgerea necontrolată a combustibilului.
6. Evacuați combustibilul la deșeuri conform reglementărilor naționale.

Anexă tehnică
Date tehnice

Parametru	Valoare				
Model	IDE 20 D	IDE 30 D	IDE 50 D	IDE 60 D	IDE 100 D
Ardere	directă	directă	directă	directă	directă
Debit de aer	550 m ³ /h	720 m ³ /h	750 m ³ /h	1100 m ³ /h	1300 m ³ /h
Suflantă	Ventilator axial	Ventilator axial	Ventilator axial	Ventilator axial	Ventilator axial
Putere termică nominală	20 kW	30 kW	51 kW	60 kW	100 kW
Ventilare / schimburi de aer pe oră	min. 2 schimburi de aer/h	min. 2 schimburi de aer/h	min. 2 schimburi de aer/h	min. 2 schimburi de aer/h	min. 2 schimburi de aer/h
Temperatură de funcționare	-20 °C până la +40 °C	-20 °C până la +40 °C	-20 °C până la +40 °C	-20 °C până la +40 °C	-20 °C până la +40 °C
Umiditatea aerului în timpul funcționării	max. 90 % umid. rel.	max. 90 % umid. rel.	max. 90 % umid. rel.	max. 90 % umid. rel.	max. 90 % umid. rel.
Condiții de depozitare	-20 °C până la +40 °C la 20 % până la 80 % umid. rel.	-20 °C până la +40 °C la 20 % până la 80 % umid. rel.	-20 °C până la +40 °C la 20 % până la 80 % umid. rel.	-20 °C până la +40 °C la 20 % până la 80 % umid. rel.	-20 °C până la +40 °C la 20 % până la 80 % umid. rel.
Creștere de temperatură ΔT	140 °C	210 °C	180 °C	150 °C	350 °C
Consum max. de combustibil	1,9 l/h	2,8 l/h	4,8 l/h	5,7 l/h	9,5 l/h
Capacitate rezervor	12 l	19 l	38 l	56 l	69 l
Tensiune de alimentare	230 V / 50 Hz	230 V / 50 Hz	230 V / 50 Hz	230 V / 50 Hz	220 – 240 V / 50 Hz
Curent consumat	0,71 A	1,25 A	1,25 A	1,5 A	2,7 A
Protecție la supraîncălzire	da	da	da	da	da
Racord pentru termostat extern	da	da	da	da	da
Nivel de presiune acustică (1 m distanță)	76 dB(A)	76 dB(A)	77 dB(A)	78 dB(A)	80 dB(A)
Clasă de protecție	IPX4	IPX4	IPX4	IPX4	IPX4
Greutate (cu rezervorul golit)	10 kg	18 kg	22 kg	28,5 kg	41 kg
Dimensiuni (lungime x lățime x înălțime)	650 x 265 x 395 mm	830 x 430 x 560 mm	860 x 456 x 600 mm	1140 x 550 x 680 mm	1210 x 582 x 718 mm
Distanțe minime față de pereți / obiecte	sus 2 m spate 2 m lateral 2 m față 3 m	2 m 2 m 2 m 3 m	2 m 2 m 2 m 3 m	2 m 2 m 2 m 3 m	2 m 2 m 2 m 3 m
Combustibili permisi	Combustibil lichid de încălzire EL, motorină sau kerosen	Combustibil lichid de încălzire EL, motorină sau kerosen	Combustibil lichid de încălzire EL, motorină sau kerosen	Combustibil lichid de încălzire EL, motorină sau kerosen	Combustibil lichid de încălzire EL, motorină sau kerosen



Purtați echipament de protecție a auzului.

Solicitarea prin zgomot poate conduce la pierderea auzului.

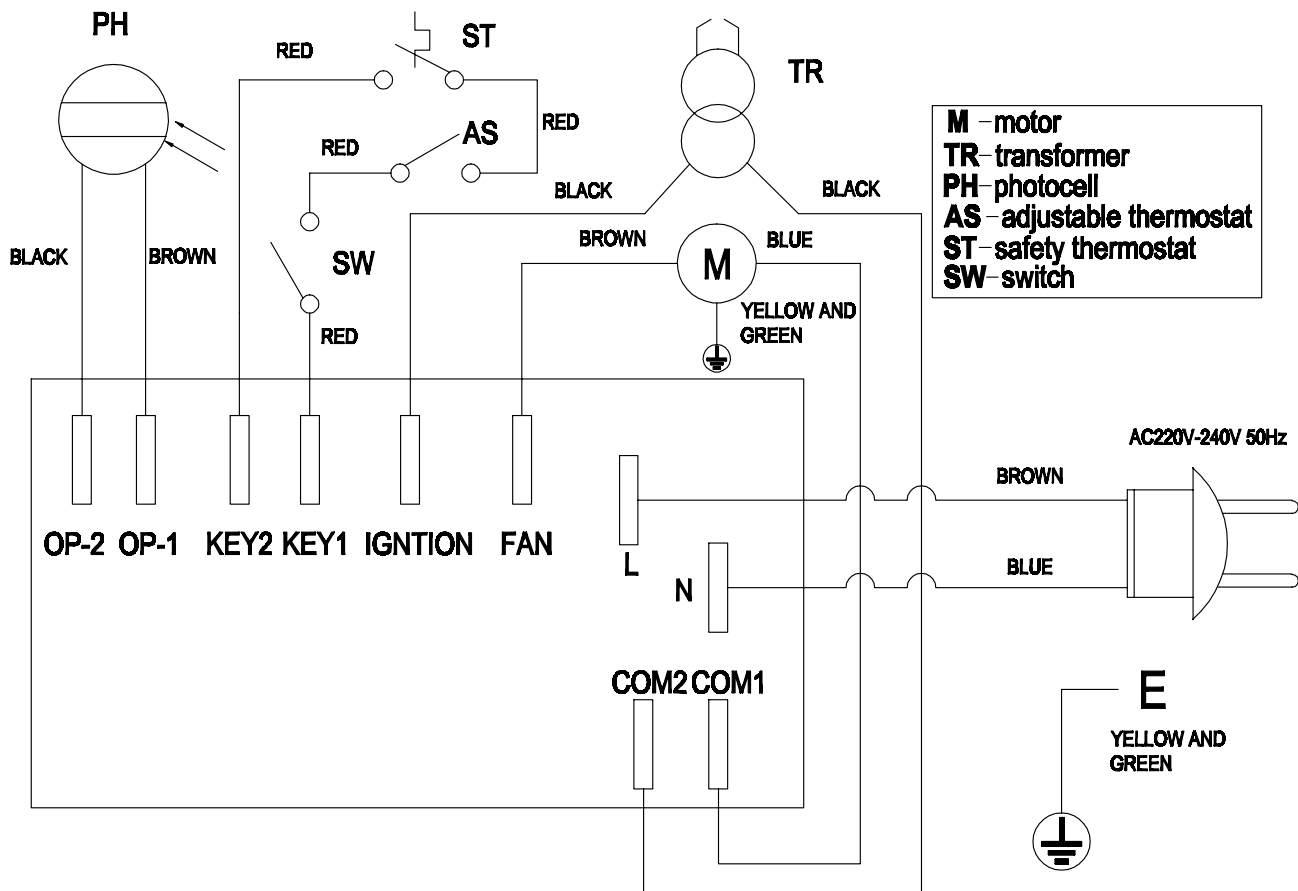
Schemă electrică IDE 20 D / IDE 30 D

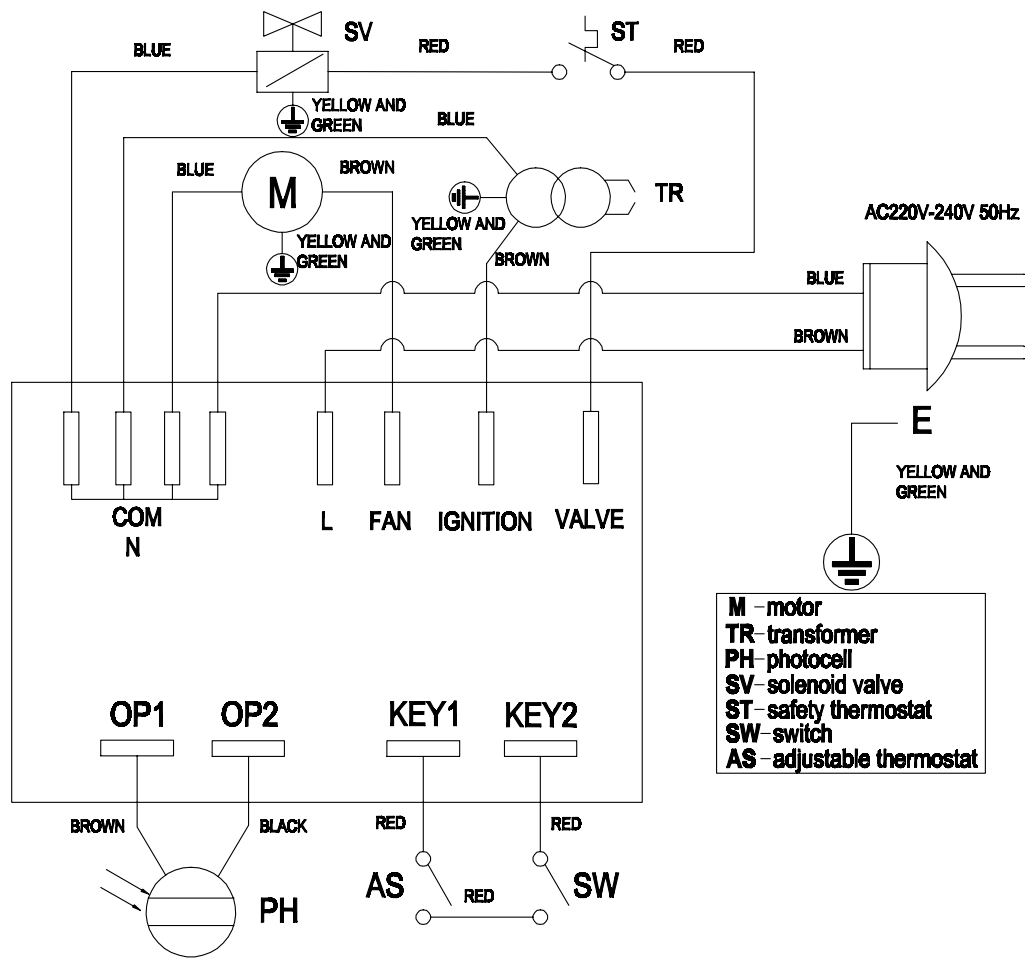

Schemă electrică IDE 50 D / IDE 60 D



Schemă electrică IDE 100 D

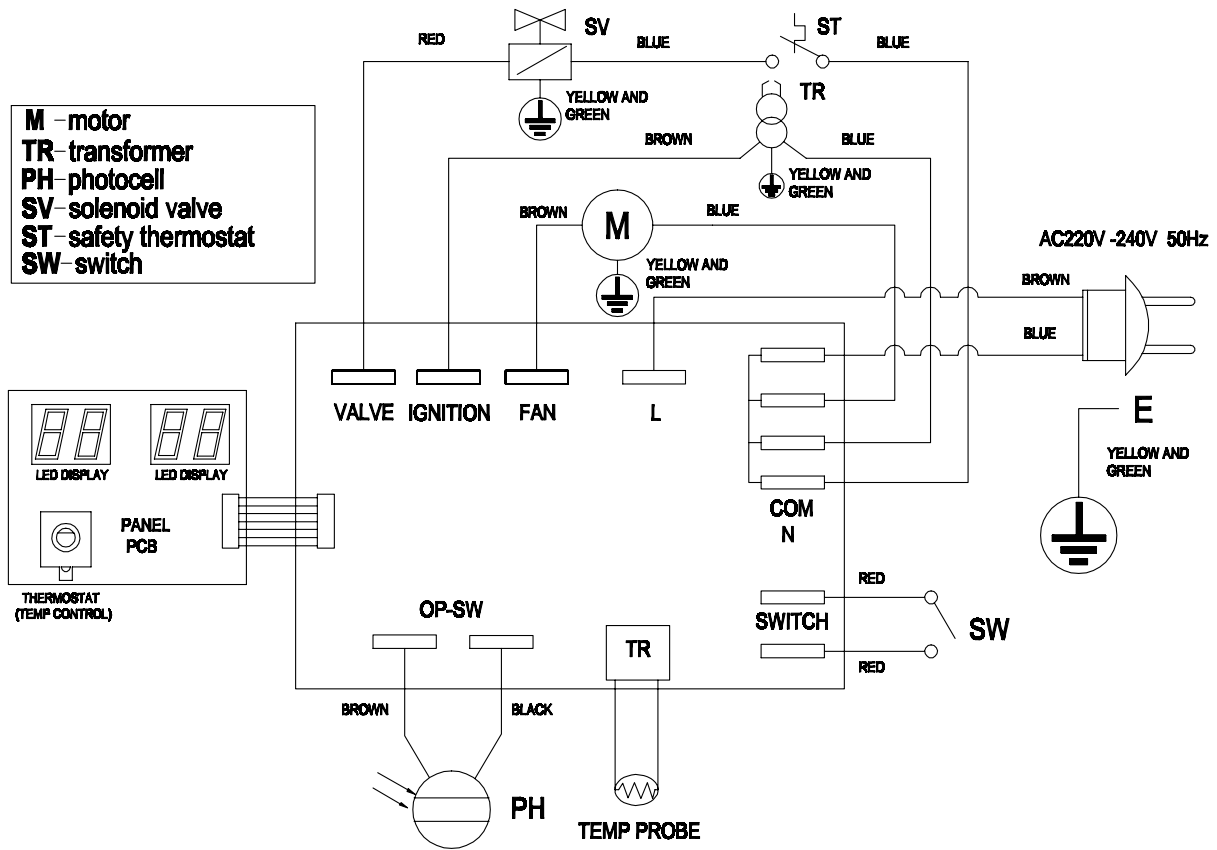

Vedere de ansamblu a pieselor de schimb IDE 20 D

Indicație!

Numerele de poziție ale pieselor de schimb diferă de numerele de poziție ale componentelor folosite în cadrul instrucțiunilor.

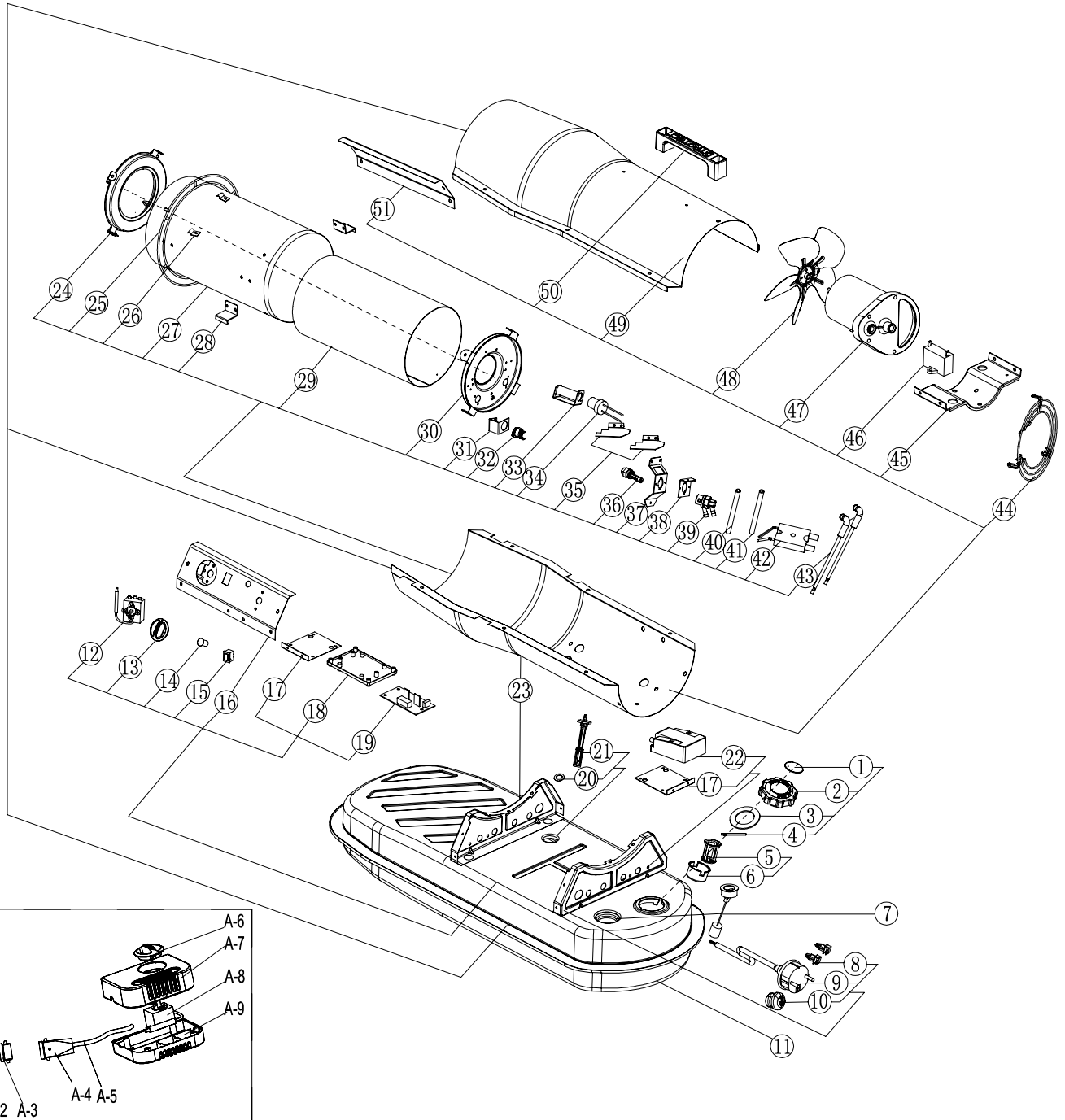

Listă piese de schimb IDE 20 D

NO.	SPARE PART	NO.	SPARE PART	NO.	SPARE PART
1	Breath cover	21	Fuel filter Ass'y	41	Oil hose
2	Fuel tank cap	22	Ignition transformer	42	Ignition needle
3	Sealing ring	23	Bottom cover	43	High voltage cable
4	Tank cap shaft	24	Front cover ass'y	44	Air inlet grill
5	Oil inlet filter	25	Support ring	45	Motor support
6	Oil Inlet filter holder	26	Clamp	46	Capacitor
7	Oil leveler	27	Combustion chamber shield	47	Motor assembly
8	Support	28	Chamber shield bracket	48	Fan
9	Power cord	29	Combustion chamber	49	Top cover
10	Cable fastener	30	Burner support plate	50	Handle
11	Fuel tank	31	Photocell bracket	51	Side panel
12	Adjustable thermostat with probe	32	Re-set thermostat	A-1	Remote control connecter female shell
13	Thermostat knob	33	Photocell assembly bracket	A-2	Buckle
14	Light cover	34	Photocell assembly	A-3	Remote control connecter male cover
15	On/off Switch	35	Air inlet blade	A-4	Remote control connecter male shell
16	Control panel	36	Nozzle assembly	A-5	Line
17	Bracket of ignition transformer	37	Nozzle Adapter Bracket assembly	A-6	Thermostat knob
18	PCB Bracket	38	Ignition needle holder	A-7	Probe protection top cover
19	Power PCB	39	Nozzle Adapter	A-8	Adjustable thermostat with probe
20	Sealing ring	40	Gas hose	A-9	Probe protection bottom cover

Vedere de ansamblu a pieselor de schimb IDE 30 D

Indicație!

Numerele de poziție ale pieselor de schimb diferă de numerele de poziție ale componentelor folosite în cadrul instrucțiunilor.

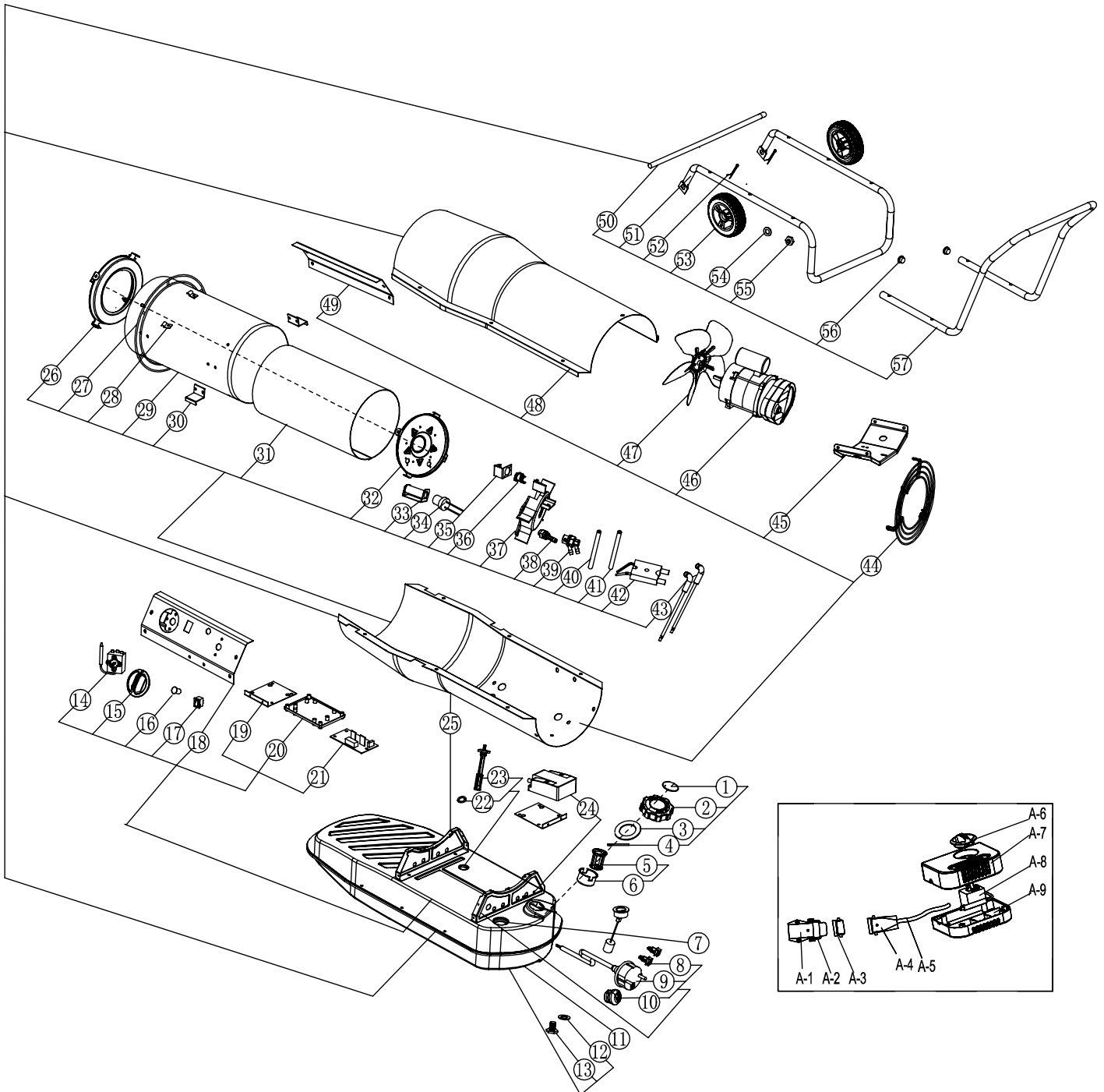

Listă piese de schimb IDE 30 D

NO.	SPARE PART	NO.	SPARE PART	NO.	SPARE PART
1	Breath cover	23	Fuel filter ass'y	45	Motor support
2	Fuel tank cap	24	Ignition transformer	46	Motor assembly
3	Sealing ring	25	Bottom cover	47	Fan
4	Tank cap shaft	26	Front cover ass'y	48	Top cover
5	Oil inlet filter	27	Support ring	49	Side plate
6	Oil inlet filter holder	28	Clamp	50	Wheel axle
7	Oil leveler	29	Combustion chamber shield	51	Feet pipe
8	Support	30	Chamber shield bracket	52	Cotter pin
9	Power cord	31	Combustion chamber	53	Wheel
10	Cable fastener	32	Burner support plate	54	Flat gasket
11	Fuel tank	33	Photocell assembly bracket	55	Screw nut
12	Oil drain sealing ring	34	Photocell assembly	56	Steel pipe plug
13	Oil drain screw	35	Photocell bracket	57	Handle
14	Adjustable thermostat with probe	36	Re-set thermostat	A-1	Remote control connector female shell
15	Thermostat knob	37	Flame plate	A-2	Buckle
16	Light cover	38	Nozzle assembly	A-3	Remote control connector male cover
17	On/off Switch	39	Nozzle Adapter	A-4	Remote control connector male shell
18	Control panel	40	Gas hose	A-5	Line
19	Bracket of ignition transformer	41	Oil hose	A-6	Thermostat knob
20	PCB bracket	42	Ignition needle	A-7	Probe protection top cover
21	Power PCB	43	High voltage cable	A-8	Adjustable thermostat with probe
22	Sealing ring	44	Air inlet grill	A-9	Probe protection bottom cover

Vedere de ansamblu a pieselor de schimb IDE 50 D

Indicație!

Numerele de poziție ale pieselor de schimb diferă de numerele de poziție ale componentelor folosite în cadrul instrucțiunilor.

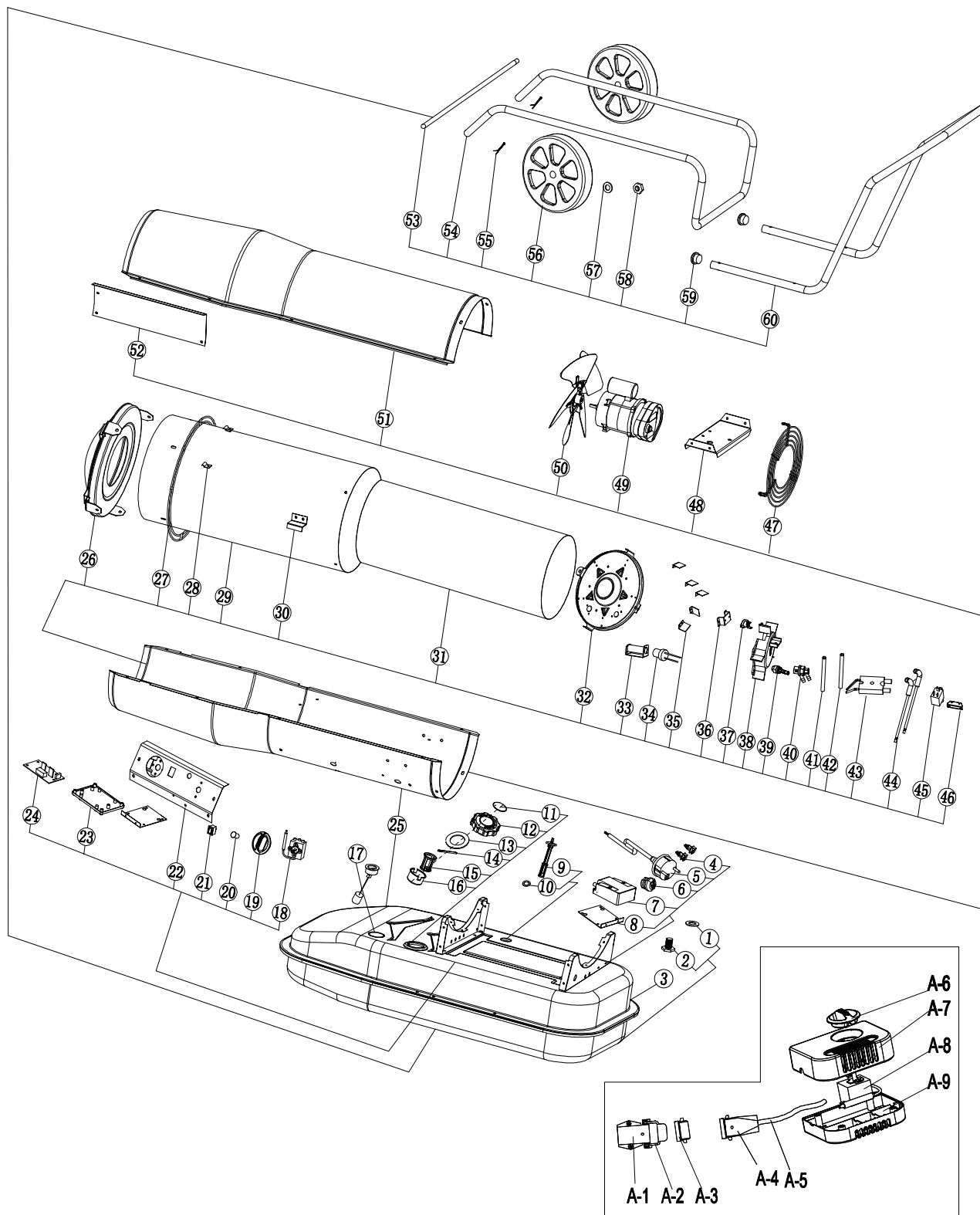

Listă piese de schimb IDE 50 D

NO.	SPARE PART	NO.	SPARE PART	NO.	SPARE PART
1	Oil drain seal ring	24	Power PCB	47	Air inlet grill
2	Oil drain screw	25	Bottom cover	48	Motor support
3	Fuel tank	26	Front cover ass'y	49	Motor assembly
4	Support	27	Support ring	50	Fan
5	Power cord	28	Clamp	51	Top cover
6	Cable fastener	29	Combustion chamber shield	52	Side plate
7	Ignition transformer	30	Chamber shield bracket	53	Wheel axle
8	Bracket of Ignition transformer	31	Combustion chamber	54	Feet pipe
9	Fuel filter ass'y	32	Burner support plate	55	Cotter pin
10	Sealing ring	33	Photocell assembly bracket	56	Wheel
11	Breath cover	34	Photocell assembly	57	Flat gasket
12	Fuel tank cap	35	Blade for combustion chamber	58	Screw nut
13	Sealing ring	36	Re-set thermostat bracket	59	Stell pipe plug
14	Tank cap shaft	37	Re-set thermostat	60	Handle
15	Oil inlet filter	38	Flame palte	A-1	Remote control connecter female shell
16	Oil inlet filter holder	39	Nozzle assembly	A-2	Buckle
17	Oil leveler	40	Nozzle Adapter	A-3	Remote control connecter male cover
18	Adjustable thermostat with probe	41	Gas hose	A-4	Remote control connecter male shell
19	Thermostat knob	42	Oil hose	A-5	Line
20	Light cover	43	Ignition needle	A-6	Thermostat knob
21	On/off switch	44	High voltage cable	A-7	Probe protection top cover
22	Control panel	45	Solenoid valve	A-8	Adjustable thermostat with probe
23	PCB bracket	46	Solenoid valve bracket	A-9	Probe protection bottom cover

Vedere de ansamblu a pieselor de schimb IDE 60 D

Indicație!

Numerele de poziție ale pieselor de schimb diferă de numerele de poziție ale componentelor folosite în cadrul instrucțiunilor.

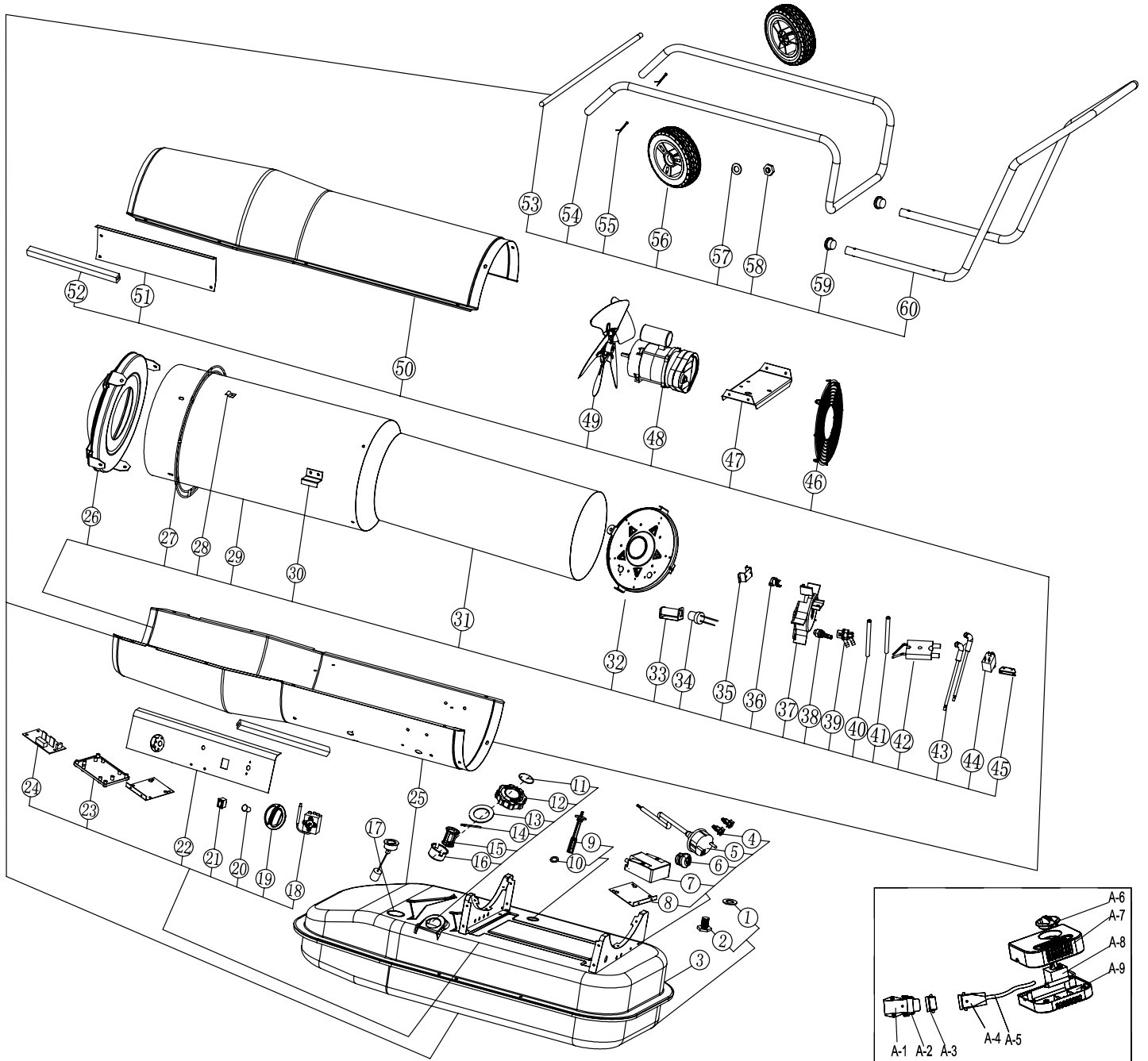

Listă piese de schimb IDE 60 D

NO.	SPARE PART	NO.	SPARE PART	NO.	SPARE PART
1	Oil drain seal ring	24	Power PCB	47	Motor support
2	Oil drain screw	25	Bottom cover	48	Motor assembly
3	Fuel tank	26	Front cover ass'y	49	Fan
4	Support	27	Support ring	50	Top cover
5	Power cord	28	Clamp	51	Side plate
6	Cable fastener	29	Combustion chamber shield	52	Waterproof gasket
7	Ignition transformer	30	Chamber shield bracket	53	Wheel axle
8	Bracket of Ignition transformer	31	Combustion chamber	54	Feet pipe
9	Fuel filter ass'y	32	Burner support plate	55	Cotter pin
10	Sealing ring	33	Photocell assembly bracket	56	Wheel
11	Breath cover	34	Photocell assembly	57	Flat gasket
12	Fuel tank cap	35	Re-set thermostat bracket	58	Screw nut
13	Sealing ring	36	Re-set thermostat	59	Stell pipe plug
14	Tank cap shaft	37	Flame palte	60	Handle
15	Oil inlet filter	38	Nozzle assembly	A-1	Remote control connecter female shell
16	Oil inlet filter holder	39	Nozzle Adapter	A-2	Buckle
17	Oil leveler	40	Gas hose	A-3	Remote control connecter male cover
18	Adjustable thermostat with probe	41	Oil hose	A-4	Remote control connecter male shell
19	Thermostat knob	42	Ignition needle	A-5	Line
20	Light cover	43	High voltage cable	A-6	Thermostat knob
21	On/off switch	44	Solenoid valve	A-7	Probe protection top cover
22	Control panel	45	Solenoid valve bracket	A-8	Adjustable thermostat with probe
23	PCB bracket	46	Air inlet grill	A-9	Probe protection bottom cover

Vedere de ansamblu a pieselor de schimb IDE 100 D

Indicație!

Numerele de poziție ale pieselor de schimb diferă de numerele de poziție ale componentelor folosite în cadrul instrucțiunilor.

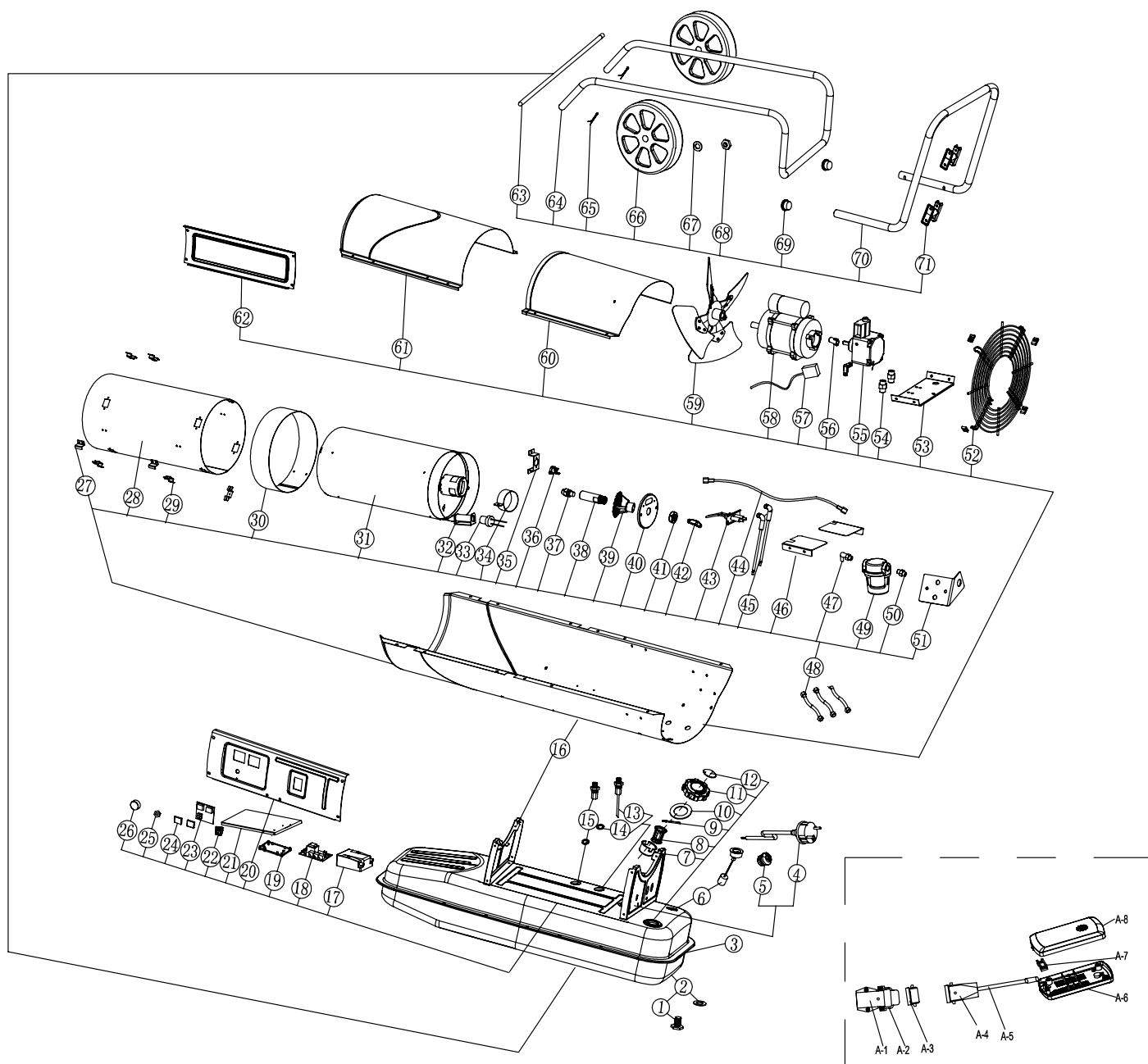

Listă piese de schimb IDE 100 D

NO.	SPARE PART	NO.	SPARE PART	NO.	SPARE PART
1	Oil drain screw	28	Heat insulation	55	Gear pump
2	Oil drain seal ring	29	Chamber bracket	56	Pump coupling
3	Fuel tank	30	Casing support ring	57	Valve cord
4	Power cord	31	Combustion chamber	58	Motor
5	Cable fastener	32	Photocell ass'y	59	Fan
6	Oil leveler	33	Photocell ass'y bracket	60	Top back cover
7	Oil inlet filter holder	34	Air adjustment ring	61	Top front cover
8	Oil inlet filter	35	Thermostat bracket	62	Side plate
9	Tank cap shaft	36	Re-set thermostat	63	Wheel axle
10	Sealing ring	37	Nozzle ass'y	64	Feet pipe
11	Fuel tank cap	38	Nozzle Adapter	65	Cotter pin
12	Breath cover	39	Swirl disc	66	Wheel
13	Oil suction pipe	40	Nozzle base plate	67	Flat gasket
14	Sealing ring	41	Screw nut	68	Screw nut
15	Oil pipe union	42	Elbow connection	69	Steel pipe plug
16	Bottom casing	43	Ignition needle	70	Handle
17	Ignition transformer	44	Oil tube assembly	71	Cable holder
18	Power PCB1	45	High voltage cable	A-1	Socket
19	PCB Support	46	Air balance plate	A-2	Buckle
20	Control panel	47	Filter elbow connection	A-3	Socket cap
21	Support bracket	48	Oil pipe	A-4	Plug
22	On/off switch	49	Filter	A-5	Remote control cable
23	Display PCB2	50	Filter straight connection	A-6	Bottom cover
24	Display window	51	Filter support	A-7	Fixing clip
25	Fixing nut	52	Air inlet grill	A-8	Top cover
26	Thermostat knob	53	Motor support		
27	Hook	54	Fuel pipe joint		

Evacuare la deșeuri

Eliminați întotdeauna ambalajele la deșeuri în mod ecologic și în conformitate cu dispozițiile în vigoare privind eliminarea la deșeuri.



Simbolul coșului de gunoi tăiat de pe un aparat electric sau electronic uzat provine din directiva 2012/19/UE. El indică faptul că nu este permisă evacuarea aparatului cu deșeul menajer, la sfârșitul perioadei de viață. Pentru returnarea gratuită sunt disponibile în apropiere puncte de colectare pentru aparate electrice și electronice uzate. Adresele pot fi obținute de la primărie. Pentru multe țări UE, puteți să vă informați și de pe pagina noastră web <https://hub.trotec.com/?id=45090> cu privire la alte metode de returnare. În caz contrar, adresați-vă unei societăți de reciclare a aparatelor vechi, autorizate în țara dumneavoastră.

Prin colectarea separată a aparatelor electrice și electronice uzate se permite re folosirea, valorificarea materiilor prime respectiv alte forme de valorificare a aparatelor vechi precum și evitarea consecințelor negative asupra mediului și sănătății oamenilor ale evacuării la deșeuri a eventualelor substanțe periculoase conținute în aparate.

Combustibil lichid de încălzire

Combustibilul lichid de încălzire trebuie scurs din aparat și colectat.

Combustibilii trebuie evacuați la deșeuri conform reglementărilor naționale.

Declarație de conformitate

Traducere a declarației de conformitate originale în sensul directivei CE privind echipamentele tehnice 2006/42/CE, Anexa II Partea 1 Secțiunea A

Noi, Trotec GmbH, declarăm pe propria răspundere că produsul numit în continuare a fost proiectat, construit și fabricat în conformitate cu cerințele directivei CE pentru echipamente tehnice în versiunea 2006/42/CE.

Model produs / produs: IDE 20 D, IDE 30 D,
IDE 50 D, IDE 60 D, IDE 100 D

Tip produs: aparat de încălzire cu combustibil lichid

An de fabricație începând cu: 2023

Directive UE relevante:

- 2011/65/UE
- 2012/19/UE
- 2014/30/UE
- 2015/863/UE

Norme armonizate aplicate:

- EN 60335-1:2012
EN 60335-1:2012/AC:2014
EN 60335-1:2012/A11:2014
EN 60335-1:2012/A13:2017
EN 60335-1:2012/A15:2021
- EN 60335-2-102:2016

Norme naționale aplicate și specificații tehnice:

- EN IEC 55014-1:2021
- EN IEC 55014-2:2021
- EN IEC 61000-3-2:2019/A1:2021
- EN 13842:2004
- EN 61000-3-3:2013/A1:2019
- EN 61000-3-3:2013/A2:2021
- EN 62233:2008

Producător și numele împuternicitului cu elaborarea documentațiilor tehnice:

Trotec GmbH

Grebener Straße 7, D-52525 Heinsberg

Telefon: +49 2452 962-400

E-mail: info@trotec.de

Locul și data emiterii:

Heinsberg, la 04.07.2023

Joachim Ludwig, director executiv

Trotec GmbH

Grebener Str. 7
D-52525 Heinsberg

☎ +49 2452 962-400

☎ +49 2452 962-200

✉ info@trotec.com

www.trotec.com